

病気の治療をしながら仕事を続ける人への支援 それが

# 「治療と仕事の両立支援」

です



がん、脳卒中、心疾患、糖尿病、肝炎など、反復・継続して治療が必要な病気になっても、仕事を続けたい。これが、「治療と仕事の両立支援」のスタートです。「治療と仕事の両立支援」は、患者である労働者を支援するため、**医療機関**（医師、MSW、看護師等）と企業（産業医、産業保健スタッフ、人事労務担当）に、**両立支援コーディネーター**がかわり、患者である労働者を中心に、**トライアングル型の支援**を行います。



## 【島根県地域両立支援推進チーム】

「治療と仕事の両立支援対策」を効果的に進めるため、行政や関係団体がネットワークを構築し、両立支援の取組の連携を図ることを目的として、平成29年9月28日に設置されました。

- 島根県医師会 ●島根県経営者協会 ●日本労働組合総連合会島根県連合会 ●島根県社会保険労務士会 ●日本キャリア開発協会 ●日本産業カウンセラー協会中国支部 ●島根県医療ソーシャルワーカー協会
- しまね難病相談支援センター ●島根産業保健総合支援センター ●島根大学医学部附属病院 ●松江市立病院 ●松江赤十字病院 ●浜田医療センター ●益田赤十字病院 ●島根県健康福祉部 ●島根県病院局
- 島根県出雲保健所 ●島根労働局職業安定部 ●島根労働局出雲公共職業安定所 ■事務局 島根労働局労働基準部健康安全課

## 島根労働局 治療と仕事の両立支援対策の枠組み

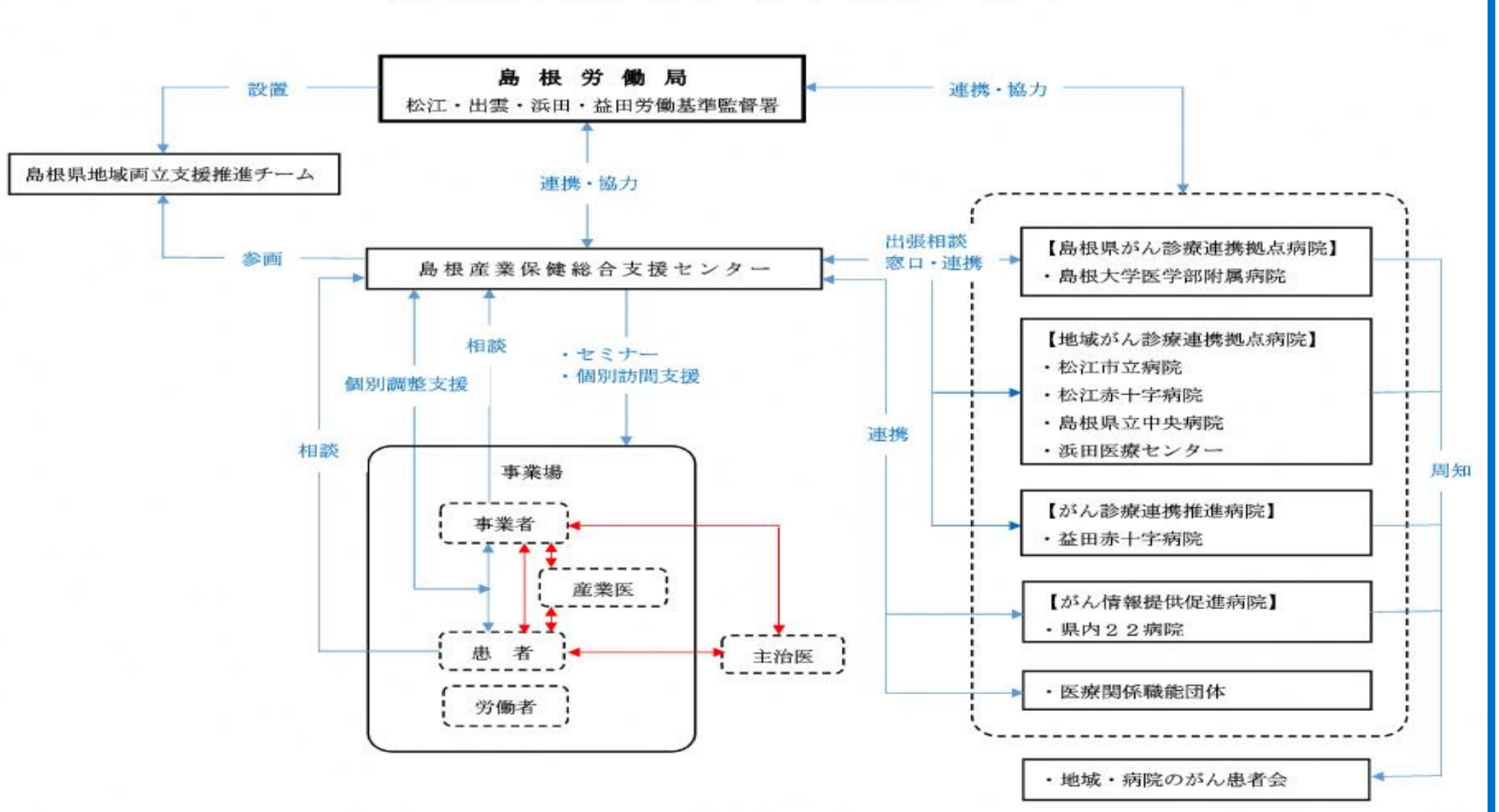

## 治療と仕事の両立支援 WEBサイト

●島根労働局 [https://jsite.mhlw.go.jp/shimane-roudoukyoku/news\\_topics/news/\\_84671/\\_041610.html](https://jsite.mhlw.go.jp/shimane-roudoukyoku/news_topics/news/_84671/_041610.html)

厚生労働省、独立行政法人労働者健康安全機構が作成したガイドライン、各種マニュアル、リーフレットが掲載されています。

●労働者健康安全機構 <https://www.johas.go.jp/>

両立支援コーディネーター養成研修、全国の相談窓口などの情報が掲載されています。

●厚生労働省治療と仕事の両立支援ナビ <https://chiryoutoshigoto.mhlw.go.jp/index.html>

両立支援の進め方、取組事例、シンポジウム・セミナーなどの情報が掲載されています。

【作成担当 島根労働局、島根県】