

2026

出雲空港概要

IZUMO AIRPORT



島根県出雲空港管理事務所

IZUMO AIRPORT ADMINISTRATION OFFICE

〒699-0551

島根県出雲市斐川町沖洲2633-1

TEL (0853) 72-0224

FAX (0853) 72-9732

目 次

1 空港の沿革	2～7
2 空港の概要	
1 基本概要	8
2 土木施設	8
3 照明施設	9
4 消防施設	10
5 保有機械等	10
6 その他施設	10
7 給油施設	11
8 航空保安施設等	11
9 航空気象施設等	12
10 国際線ターミナルビル	12
11 国内線ターミナルビル	13
12 貨物ターミナルビル	14
13 駐機航空機	14
3 空港の図面	
1 空港位置図	15～16
2 空港平面図	17～18
3 空港ターミナル地区平面図	19～20
4 旅客ターミナルビル平面図	21～22
5 制限表面（進入表面、転移表面、水平表面）・平面図	23～24
6 制限表面説明図	23～24
7 滑走路標準断面図	25
4 空港の利用状況	
1 定期便就航路線	26
2 年度別乗降客数	27～30
3 年度別定期便の就航及び乗降客数	31～33
4 国際線チャーター便の就航状況	34
5 年度別航空貨物取扱数量	36
6 年度別航空郵便取扱数量	38
7 令和7年度航空貨物品目別取扱数量	39
8 年度別航空貨物品目別取扱数量	40
9 年度別使用形態別着陸回数	41
10 年度別機種別着陸回数	42
11 年度別機種別停留回数	43
12 年度別欠航原因回数	44
13 着陸料収入等	45
5 参考資料	
1 年度別積雪及び除雪等一覧	46
2 令和7年度除雪機械保有台数	46
3 令和7年鳥獣駆除記録	47
4 令和7年鳥種別バードストライク月別件数	47
5 年度別バードストライク件数	48
6 組織及び職員数	49
7 空港関係官公署及び民間事業所	50

1. 空港の沿革

元号年月日	運輸省許可等	運用時間	運航状況		施設設備			備考
			就航機材	区間	滑走路	安全運航設備	建物	
昭和38.11.15	飛行場設置許可申請							
39. 2.28	空港の設置許可 空飛第73号							
39. 4.15					工事着工			
40. 3.26								鳥根県条例第19号 鳥根県空港条例公布
41. 3.20					工事完成		飛行場総面積 211,230㎡ 単車輪荷重 6.5t エプロン 4,200㎡ 標高 2.1m	
41. 4. 8								出雲空港管理所設置
41. 6.30	第3種空港F級 として供用開始				1,200m			
41. 7.11			TAW (東亜航空) YS-11型機就航	大阪線 開設				1日1往復2便
			TAW デ・ハビランド ヘロン機就航	隠岐線 開設				1日1往復2便
42. 4. 1			TAW デ・ハビランド ヘロン機就航	広島線 開設				1日1往復2便
43.12. 1				広島線 廃止				
43.12. 5	空港施設変更の 供用開始				滑走路強度 の変更		単車輪荷重 8.5t 標高 2.13m エプロン 7,000㎡	誘導路拡張 エプロン拡張 各強度工事
44. 4. 1			YS-11型機就航	隠岐線				
44. 8. 1		9:30~17:30						鳥根県空港条例改正 第18号
45. 4. 1				大阪線				1日2往復4便に増便
45.12.25	第3種空港D級 として供用開始				1,500m			
46. 5.15								TAWからTDA(東亜 国内航空)へ名称変更 1日3往復6便に増便
47. 4. 1				大阪線				
47. 6.16	航空灯火設置 供用開始						進入角指示灯 24灯 末端識別灯 4灯	
50. 3.10				大阪線				1日4往復8便に増便
51. 8.12	航空灯火変更の 供用開始						滑走路等照明 施設設置	
53.11.15								出雲空港の整備に関 する基本計画策定
53.11.20	空港施設変更の 供用開始				滑走路25側 嵩上げ			
53.12.20	航空灯火変更の 供用開始						25側嵩上げに伴う 滑走路灯火等の 嵩上げ	

元号年月日	運輸省許可等	運用時間	運航状況		施設設備			備考
			就航機材	区間	滑走路	安全運航設備	建物	
昭和54. 7.25		8:00~18:00						高根県空港条例改正 第16号
54. 8.10			TDA YS-11型機就航	東京線 開設				1日1往復2便
55.11. 1	空港施設変更の 供用開始				滑走路強度 の変更	飛行場総面積 373,532㎡ 単車輪荷重 18.5t エプロン 9,775㎡		エプロン拡張
55.11. 1			DC-9-41型機 就航	東京線				
56. 3. 1							ターミナル ビル 供用開始	出雲空港ターミナル ビル(株)設立 (昭和55年6月20日)
56. 4.25				東京線				1日2往復4便に増便
56. 7.13	VOR/DME 運用開始							
57. 6. 1	航空灯火変更の 供用開始					エプロン照明灯 2基		
59.12.25			TDA YS-11型機就航	福岡線 開設				週4往復8便
60.11.20		8:00~19:30						高根県空港条例改正 第25号
62. 4. 3								高根県警察本部航空隊 ヘリコプター運用開始
62. 7. 5			TDA DC-9-41型機	韓国 (釜山)				初国際チャーター便
63. 4. 1								TDAからJAS (日本エアシステム) へ名称変更
63. 7.23				東京線				1日3往復6便に増便
平成 2. 2.26			ドラゴン航空 B737型機	香 港				初外国機チャーター便
2. 9. 5			MD-87型機就航	東京線				
2.12.26				東京線				1日4往復8便に増便
2.12.27				大阪線				1日5往復10便に増便 H3.3.31まで
3. 3. 7	第3種空港C級 として供用開始				2,000m	飛行場面積 566,341㎡ 標 高 1.8m		第1期工事
	航空灯火変更の 供用開始						2,000mに伴う 照明施設	
3. 3. 9			MD-81型機就航	東京線				
3. 3.12	新VOR/DME 運用開始							
3. 4. 1			MD-87型機就航	大阪線				1日4往復8便に変更
3.12. 6	新管制塔運用開始				エプロン 拡張	21,352㎡ 7,748㎡		第2期工事
4. 3. 5	空港施設変更の 供用開始				小型機 エプロン 新設			

元号年月日	運輸省許可等	運用時間	運航状況		施設設備			備考
			就航機材	区間	滑走路	安全運航設備	建物	
平成 4. 3. 5	航空灯火変更の供用開始						末端灯 滑走路中心線灯 光度及び配置の変更	第2期分
4. 3.17	航空灯火変更の供用開始						新灯台設置	
4. 7.23	空港施設変更及び航空灯火変更の供用開始				誘導路拡張 エプロン拡張	滑走路 105×30m エプロン 30,320㎡		第3期工事
4. 9.23			ワールドエヤー ネットワーク B767型機	シンガ ポール			風向灯等の光度 及び配置	第2期分 中型ジェット機初就航
5. 3. 4	航空灯火変更の供用開始						エプロン灯誘導路灯	第3期分
	空港施設変更の供用開始				エプロン拡張	34,473㎡		第4期工事
5. 4. 1								機構改革 出雲空港管理事務所
5. 7. 1								大型化学消防自動車 導入 消防業務委託
5. 7.17			A-300型機就航	東京線			新旅客 ターミナル ビル供用開始 貨物ビル 供用開始	
5.12.22								
6. 3.24								島根県防災航空隊 ヘリコプター運用開始
6.10. 1			JAC (日本エア コミュニケータ) YS-11型機就航	大阪線 福岡線 隠岐線				1日2往復4便 1日1往復2便 1日1往復2便 JASからJAC へ移管
7. 7.20	出雲 VOR/DME 更新 運用開始							
8. 4. 4			MD-90型機就航	東京線				
8. 6. 1			MD-90型機就航 JFA (ジャルフライト アカデミー) ジェット ストリーム就航	大阪線 広島線 開設				1日2往復4便
8. 7.19			JAS MD-87型機就航	札幌線 開設				週3往復6便 6月～11月 (季節就航)
8. 7.19								開港30周年記念式典
8.11. 1			J-AIR (ジェイエア) ジェット ストリーム就航	小松線 開設				週6往復12便 JFAからJAIR へ名称変更
9. 2.14							国際線 ターミナル ビル増築 使用開始	
9. 4. 4			JAS MD-90型機就航	沖縄線 開設				週3往復6便 11月～5月 (季節就航)
9.10. 1			JAC サーブ機就航	名古屋線 開設				1日1往復2便
10. 4. 1								機構改革、人員配置増 東京便ナイトステイ
10. 7.17		7:30～20:30						運用時間延長(13時間) 東京便5便化
10. 9.21								乗降客1,000万人達成

元号年月日	国土交通省許可等	運用時間	運航状況		施設設備			備考
			就航機材	区間	滑走路	安全運航設備	建物	
平成11. 3.25								医療作業車導入
11. 3.29								公園駐車場拡張(413台)
11.10.18							スーパー 車庫新設	
12. 3.15								気象観測露場の移設
12. 5.18						航空自衛隊 美保管制隊 ターミナルレーダー 管制業務 運用開始		
12. 9. 1								大阪便ナイトステイ 1日6往復12便 高知路線実験運行(9月) 1日1往復2便
13. 1. 6	中央省庁再編に 伴い国土交通省 に名称変更			小松線 広島線 休 止				
13. 3.31								
13. 4. 1			J-AIR ジェット ストリーム就航	福岡線				1日2往復4便
13. 9. 1								大阪便ナイトステイ 中止
13. 9.11								米国航空機テロ 発生による警備強化
13.10. 1								大型化学消防車 増車 (2台体制)
14. 4. 1			J-AIR ジェット ストリーム就航	広島線 再 開				2往復4便
14. 5.13								出雲空港線拡張
14. 7. 1				東京線				1日5往復10便に増便
14. 8. 3								なぎさ公園竣工
14. 8.31				名古屋線 休 止				
14.11. 1			J-AIR ジェットストリーム	名古屋線 再 開				1日1往復2便
15. 2. 1			JAC DH8-D(Q400) 就航					大阪線
15. 3.17								出雲-東京線年間 利用者50万人達成
15. 3.26							スーパー 車庫撤去 倉庫棟新設	駐車場利便性向上 対策事業完成
15. 4. 1			JAS A300-600R就航					駐車台数1,111台 電光表示板設置 東京線
15. 8.31				名古屋線 広島線 運 休				
15.10. 1			J-AIR CRJ就航	名古屋線 再 開				1日2往復4便
16.10.31				名古屋線 運 休				
17. 5.10								乗降客1,500万人達成
18. 3.10					滑走路補修			

元号年月日	国土交通省許可等	運用時間	運航状況		施設設備			備考
			就航機材	区間	滑走路	安全運航設備	建物	
平成18. 7.10								開港40周年記念式典
19. 8.30	空港施設変更及び空港灯火変更の供用開始				誘導路新設 エプロン拡張	105m×30m 34,298㎡ 滑走路灯、誘導路 灯及び電源設備一部改修		第1期工事
19.11. 1								大阪便ナイトステイ 1日8往復16便
20. 2.14	空港施設変更及び空港灯火変更の供用開始				エプロン拡張	35,029㎡ 誘導路灯一部改修		第2期工事
21. 3.20								国内線搭乗待合室 拡張工事完成
21. 7. 1			JAL B737-800 就航	東京線				
21. 8.10								東京線開設30周年 記念式典
22. 3. 5						航空灯火制御 システム更新		
22. 3.19	新電源局舎設置							
22. 3.30								東駐車場舗装新設 愛称「出雲縁結び空港」 決定
22. 7. 6								
23. 4. 7	出雲VOR/DME 更新運用開始							
23. 6.13								島根県ドクターヘリ 運用開始
23.10. 1			JAL B767-300 就航	東京線				
24. 5.24								乗降客2,000万人達成
25.12.20					ターニングパッド 拡幅			
26. 3.15								年間利用者80万人達成
27. 3.29			FDA (フジドリームエアラインズ) ERJ170-175 就航	名古屋線 開設				
28. 4. 1			J-AIR CRJ 就航	大阪線				
28. 7. 1				名古屋線				1日2往復4便に増便
28. 8. 5								開港50周年記念式典
29. 4. 5								保安検査場2レーン化
30. 3.25			FDA ERJ170-175 就航	静岡線 開設				
30. 4.20			FDA ERJ170-175 就航	仙台線 開設				
30. 5.16								乗降客2,500万人達成
31. 3.27								年間利用者100万人達成
31. 3.31								年間利用者100万人達成 式典
31. 4.26								東駐車場拡張(207台)
令和1. 6. 1							エアポート ラウンジ開設 使用開始	
1. 6. 6			KEA (コアエクスプレスエア) ERJ-145LR型機就航	韓国 (金浦)				国際連続チャーター便
1. 7. 1			JAC (日本エアコミューター) ATR-42型機就航	福岡線 隠岐線				1日2往復4便 1日1往復2便
1.10.27			FDA ERJ170-175 就航	神戸線 開設				

元号年月日	国土交通省許可等	運用時間	運航状況		施設設備			備考
			就航機材	区間	滑走路	安全運航設備	建物	
令和3. 3.26								国際線入国検査場 拡張工事完成 国際線専用保安レーン 設置 乗降客3,000万人達成
3. 3.28				神戸線 運休				
6. 1. 9				静岡線 運休 仙台線 運休 (廃止)				
6. 3.31				セントレア線 (中部) 開設 静岡線 再開				
6.10.11								
8. 3.29				セントレア線 (中部) 運休 静岡線 1日1往復2便 4/29~5/10 (季節就航)				

2. 空港の概要

1. 基本概要

- (1) 空港の名称 出雲空港 (ICAOコード：RJOC) (IATAコード：IZO)
- (2) 空港設置者 島根県
- (3) 空港管理者 島根県
- (4) 空港の位置 位置 島根県出雲市斐川町沖洲
標点 北緯 35度24分49秒
東経 132度53分24秒
標高 1.80m
- (5) 空港の種類 地方管理空港
- (6) 空港の規模 空港総面積 566,341㎡
- (7) 運用時間 7：30～20：30(13時間)(平成10年7月17日から)

2. 土木施設(県管理)

着陸帯	2,120m×150m 318,000㎡ (C級)
滑走路	2,000m×45m 90,000㎡ 方位 N 59° 47' 16" E 真方位
滑走路の強度	単車輪荷重 30.0t 舗装体の設計強度 LA-12 P C R 値 868F/C/X/T
誘導路	105m×30m 2本
エプロン	定期航空機用 Dコード用(中型ジェット) 2バース Cコード用(小型ジェット) 2バース 29,975㎡ プロペラ用 1バース
	小型機用 双発機用 1バース 単発機用 2バース 5,054㎡ 回転翼機用 2バース
駐車場	第1駐車場 456台 (その他)
	第2駐車場 66台 タクシー 12台
	第3駐車場 75台 バス 6台
	東駐車場 754台 送迎車両用駐車帯 12台
	東駐車場未舗装 40台 2輪車専用駐車場
	公園駐車場 104台
	身体障がい者用駐車場 16台
	合計(台数は普通車で換算) 1,511台

3. 照明施設（県管理）

(1) 滑走路灯

滑走路灯	(EHB-35D)		58灯
滑走路灯	(LB3-5D)		8灯
滑走路中心線灯	(FMB-7Ⅱ型)		66灯
滑走路末端灯	(LB3-3/4D)		32灯
滑走路末端灯	(EHB-34D)		4灯
滑走路末端識別灯	(FX-3S型)		2灯
過走帯灯	(EHU-38D(R))		10灯
滑走路距離灯	(G-2型)		11基

(2) 誘導路灯

誘導路灯	(ELO-38D)		57灯
誘導路灯	(T-2D)		8灯
誘導路中心線灯	(FLB-9B型)		10灯
誘導路中心線灯	(FLB-9CⅡ型)		36灯
誘導案内灯	(T-7型)		2灯
転回灯	(EHU-38D(B))		18灯

(3) エプロン照明灯

エプロン照明灯	LED投光器		7基
---------	--------	--	----

(4) 進入灯

進入灯	(EHU-31D)	センターバー	25側	7基
進入灯	(EHU-31D)	クロスバー	25側	1基
進入角指示灯	(P型)			8基
旋回灯	(NH-700)			9基
連鎖式閃光灯	(FX-3S型)		25側	8基

(5) 電源設備

電源局舎			604.48㎡
受配電制御機器			1式
予備発電機			1式 125kVA

(6) 附帯設備

飛行場灯台	(回転式)		1基
風向灯	(1型)		2基
航空障害灯	(場外) 山頂(1)OM-6C		1基
	山頂(2)OM-6C		1基
	家屋外OM-3C		4灯

4. 消 防 施 設 (県管理)

(1) 化学消防車 3台

型 式	ローゼンパワーインターナショナル社 パンター6×6 1台	ローゼンパワーインターナショナル社 パンター6×6 1台	ローゼンパワーインターナショナル社 パンター6×6 1台
水 タ ン ク 容 量	10,500 ℓ	5,500 ℓ	5,500 ℓ
泡 消 化 剤 (メガフォーム3%)	650 ℓ	350 ℓ	350 ℓ
放 射 率	5,200ℓ/分	4,200ℓ/分	4,200ℓ/分
補助剤(A B C薬剤)	300kg積載	200kg積載	200kg積載

(2) 防 火 服 6着

(3) 貯 水 槽 48m³ 2基

42m³ 4基

40m³ 1基

(4) 消 火 栓 3基

5. 保 有 機 械 等 (県管理)

機 械 名	台 数	型 式	用 途
空 港 管 理 用 車 両	11	日産バン×4・トヨタバン×1・トヨタランクル×2 ダットサントラック×1・いすゞトラック×1 ハイゼットカーゴ×1・エクストレイル×1	管理用
ス ノ ー ス イ ー パ	5	UD×4・日産×1	除雪用
スノープラウ付ダンプトラック	5	UD×2・日産×3	除雪用
ス ノ ー ロ ー タ リ ー	1	HTR308A	除雪用
凍 結 防 止 剤 散 布 車	1	範多MS-40BIT(D)	除雪用
ト ラ ク タ ー	6	M100GE×1・M100×1 M135A×2・M100A×2	除草用
雪 氷 調 査 車	1	サーブEB235	除雪用
医 療 作 業 車	1	三菱KC-FK628J	救護用

6. そ の 他 施 設 (県管理)

(1) 旧ビル(消防車庫、医薬品庫、事務室等)	1,269.17m ²	(5) スーパー車庫	481.27m ²
(2) 消防車車庫	74.25m ²	(6) 倉庫棟	180.00m ²
(3) 公衆便所	27.83m ²	(7) 油脂庫	12.00m ²
(4) 四 阿	16.00m ²	(8) 医療作業車庫	63.00m ²

7. 給油施設

- (1) 貯蔵タンク 200kl
- (2) ジェットA-1給油車 20kl積載車 1台
20kl積載車 1台
16kl積載車 1台

8. 航空保安施設等（航空局所管）

(1) 航空保安無線施設等

出雲VOR/DME : XZE

VOR（超短波全方向式無線標識施設） VHF 113.4MHz

DME（距離測定装置） UHF 1,168MHz

出雲ILS : IXZ

LOC（ローカライザー） VHF 111.7MHz

T-DME（ターミナルDME） UHF 1,015MHz

(2) 管制通信施設等

出雲レディオ : IZUMO RADIO

A/G（対空通信施設） VHF 122.7MHz

VHF 126.2MHz

(3) 電源施設

商用電源 (3相 6,600V)

予備発電設備

(電源局舎) 100KVA(3相 210V)

(4) その他

庁舎（気象庁を含む）

コンクリート2階、一部（VFR室）6階建て

9. 航空気象施設等（気象庁管理）

(1) 気象観測施設

航空統合気象観測システム（AIMOS）

風車型風向風速計、電気式気圧計、電気式温度計、

電気式湿度計、転倒ます型雨量計、積雪計、

視程計、シーロメータ、感雨器

電気式気圧計（代替観測用）、携帯用通風乾湿計

雷監視システム検知局

空港用気象実況画像取得装置

(2) 気象通信施設

気象情報伝送処理システム

航空気象情報提供システム

(3) その他

庁舎 航空局庁舎内（延床面積 206.84㎡）

10. 国際線ターミナルビル（県）

(1) 所有者 島根県

(2) 竣 工 平成5年7月10日

(3) 構 造 鉄骨造3階建

(4) 建 築 面 積 1,885.16㎡

(5) 延 面 積 3,071.45㎡

(6) 使用目的別面積

航空会社部分

専 用 349.00㎡

共 用 703.09㎡

C I Q部分 739.52㎡

島根県専用部分 360.50㎡

共用部分 347.94㎡

公共部分 571.40㎡

(7) その他 旅客搭乗橋 1基

バゲージクレーム ベルト長 22.8m

検査場収容能力 約100人

11. 国内線ターミナルビル（出雲空港ターミナルビル株式会社）

- (1) 敷地（島根県） 5,298.33㎡
 (2) 所有者 出雲空港ターミナルビル株式会社
 (3) 竣工 平成5年7月10日
 (4) 構造 鉄骨造3階建
 (5) 建築面積 3,089.26㎡
 (6) 延面積 5,727.42㎡
 (7) 使用目的別面積

（単位：㎡）

使用目的別	航空会社	航空会社以外		共用	計
		一般テナント	自家使用		
旅客用	事務室	275.30	154.46	103.47	533.23
	店舗		718.35		718.35
	VIPルーム等			86.22	86.22
	ロビー			1,110.74	1,110.74
	ゲートラウンジ	487.50			487.50
	旅客通路	387.93			387.93
	バゲージクレーム	248.51			248.51
	その他	570.60		145.48	1,419.35
送迎・見学用デッキ			19.50		19.50
計	1,969.84	872.81	354.67	2,530.09	5,727.42

※小数点第2位までしか記載していないため、内訳の計は合計と一致しません。

- (8) その他
 旅客搭乗橋 2基
- (9) 出雲空港ターミナルビル株式会社の概要
- 〔設立年月日〕 昭和55年6月20日
- 〔資本金〕 3億3千万円
- 〔株主〕 島根県 1億円
 出雲市 3千万円
 日本航空(株) 1億円
 一畑電気鉄道(株) 1億円

12. 貨物ターミナルビル（出雲空港ターミナルビル株式会社）

- (1) 敷地（島根県） 1,162.82㎡
- (2) 所有者 出雲空港ターミナルビル株式会社
- (3) 竣工 平成5年7月10日
- (4) 構造 鉄骨造平屋建
- (5) 建築面積 567.76㎡

13. 駐機航空機

	県 警 へ り	防 災 へ り
所有者	島根県警察本部	島根県
	島根県警察本部航空隊	島根県防災航空隊
事務所 格納庫	鉄骨造平屋建 704.57㎡	鉄骨造2階建 1階 519.452㎡ 2階 138.222㎡
機材等	ヘリコプター アグスタA109E型 JA02PC 3t 1機	ヘリコプター川崎BK117C-2 JA32AR 4t 1機

	ドクターヘリ
所有者	島根県
	セントラルヘリコプター サービス(株) (運航会社)
事務所 格納庫	鉄骨造平屋建 314.60㎡
機材等	ヘリコプター川崎BK117C-2 JA6927 4t 1機

3. 空港の図面

1. 空港位置図



区 間	距 離	所要時間
空 港 ~ 安来市(市役所)	46km	1時間10分
〃 ~ 松江市(市役所)	26〃	35〃
〃 ~ 玉造温泉	21〃	30〃
〃 ~ 雲南市(市役所)	20〃	30〃
〃 ~ 出雲市(市役所)	15〃	25〃
〃 ~ 出雲大社	25〃	40〃
〃 ~ 日御碕	34〃	50〃
〃 ~ 石見银山	70〃	1時間05分

3. 空港ターミナル地区平面図

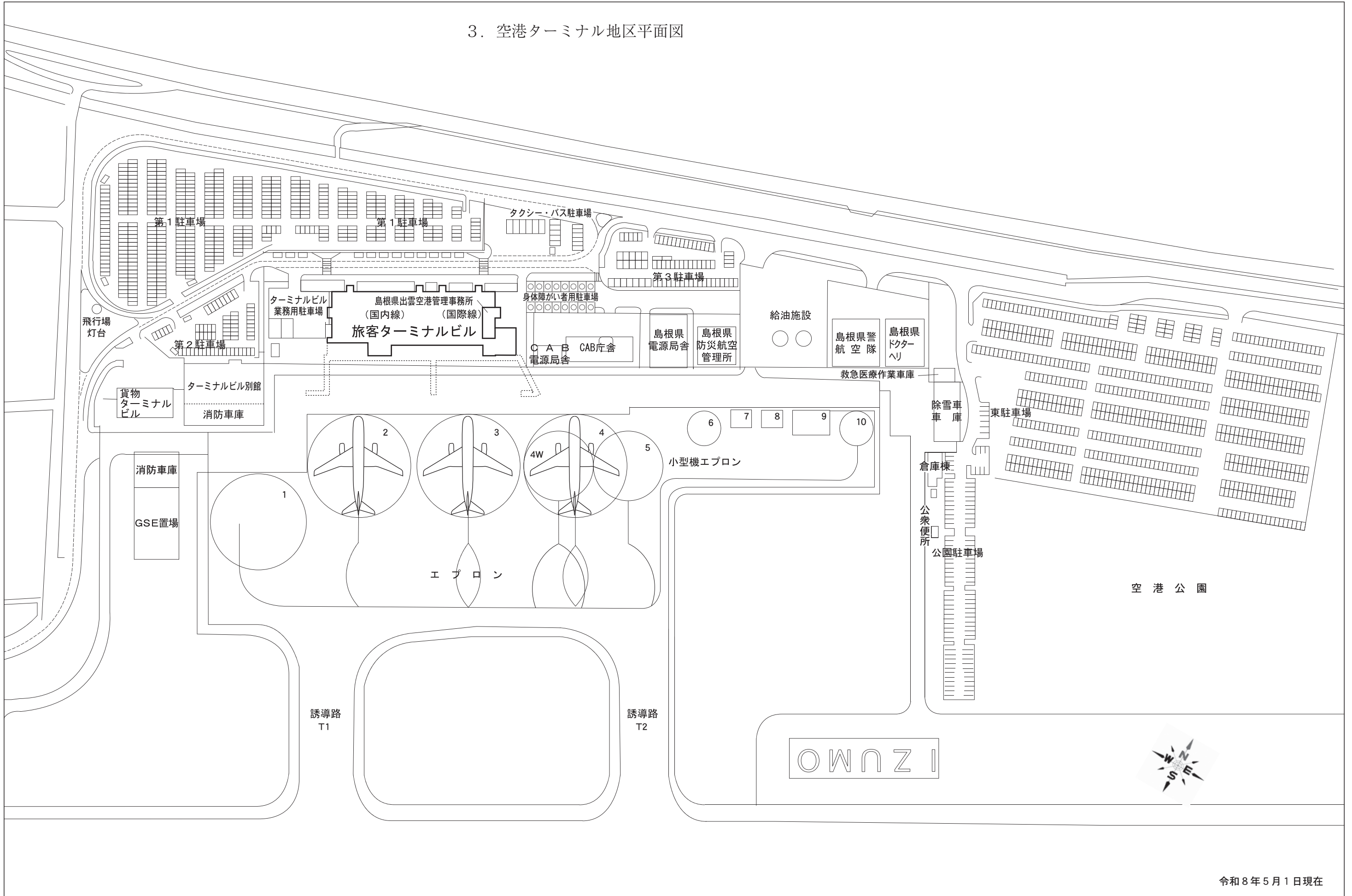

令和8年5月1日現在

4. 旅客ターミナルビル平面図

3 階

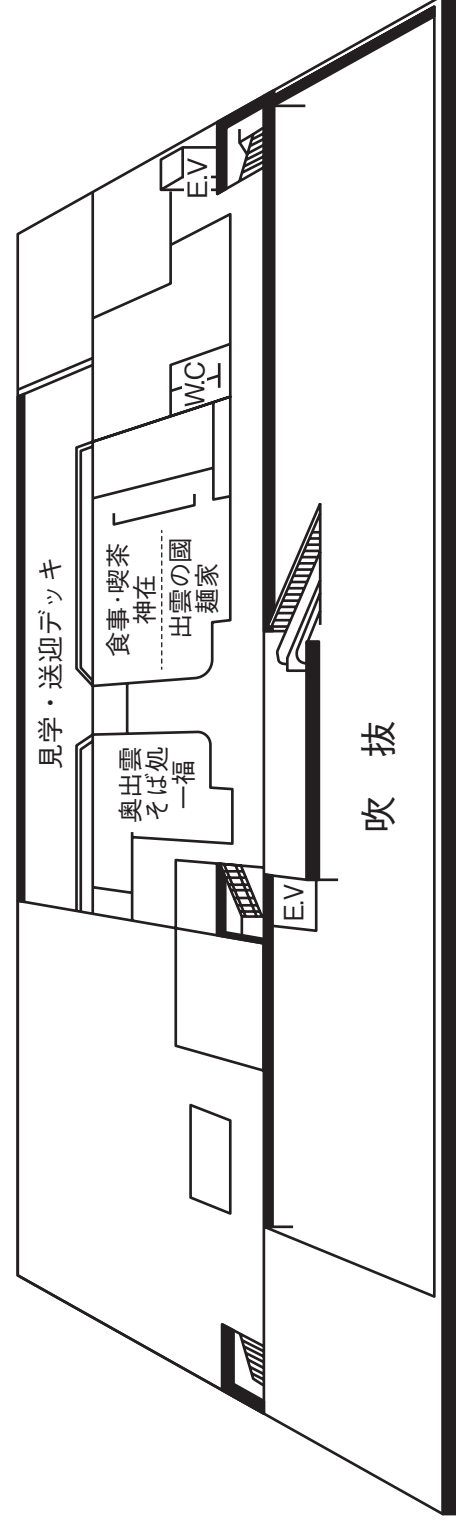

2 階

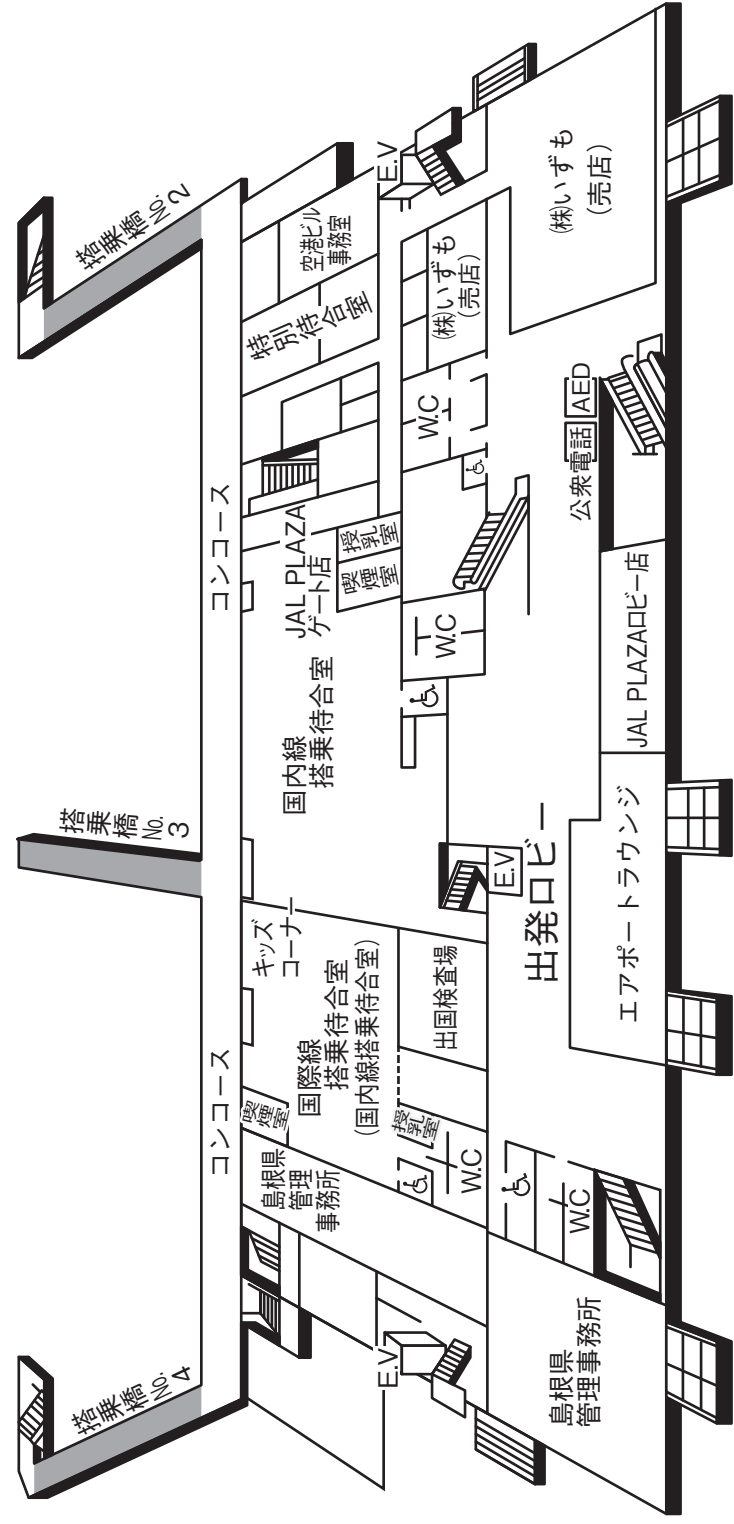

1 階

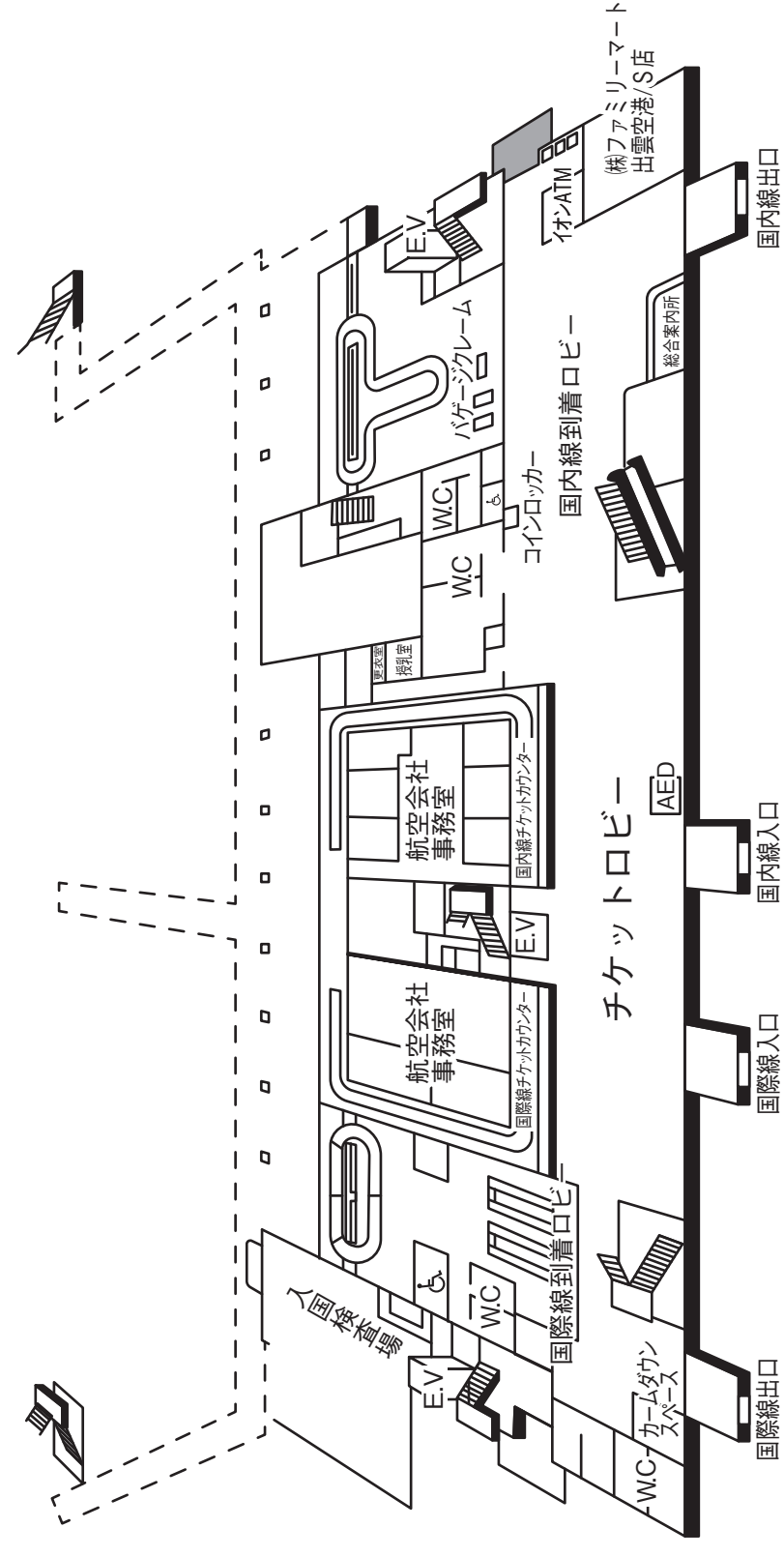

5. 制限表面 (進入表面、轉移表面、水平表面) ・平面図

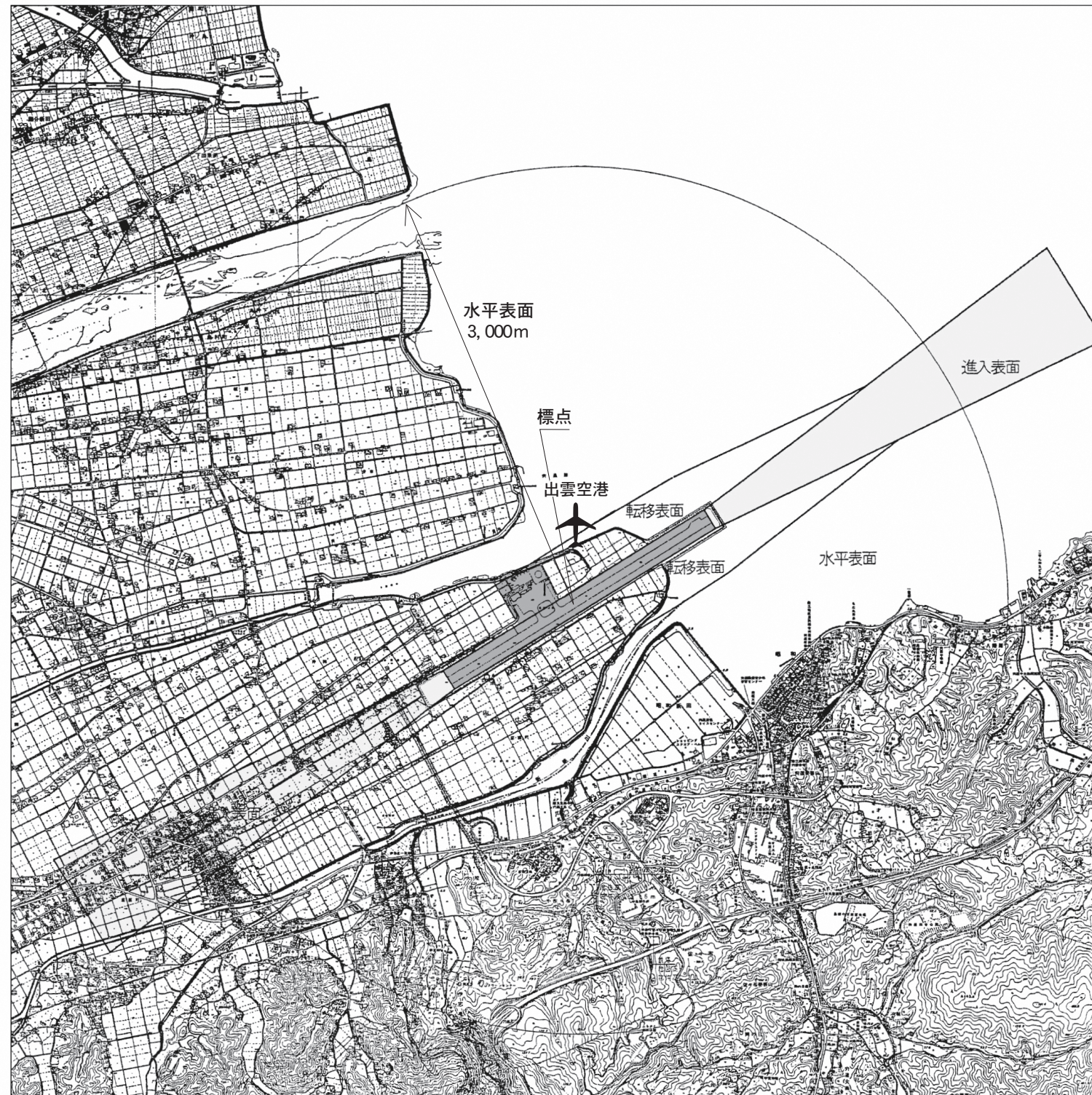

6. 制限表面説明図

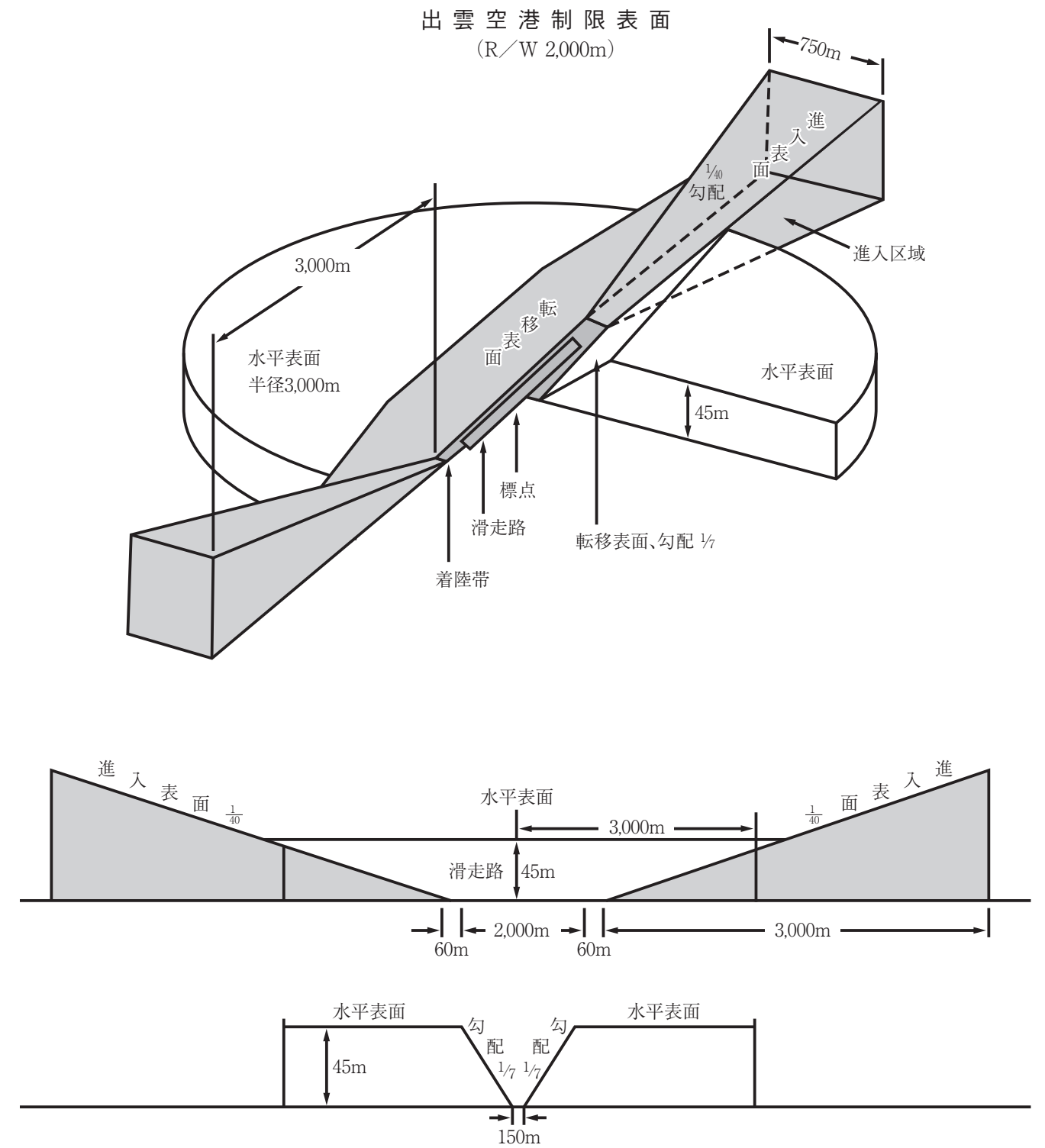

7. 滑走路標準断面図

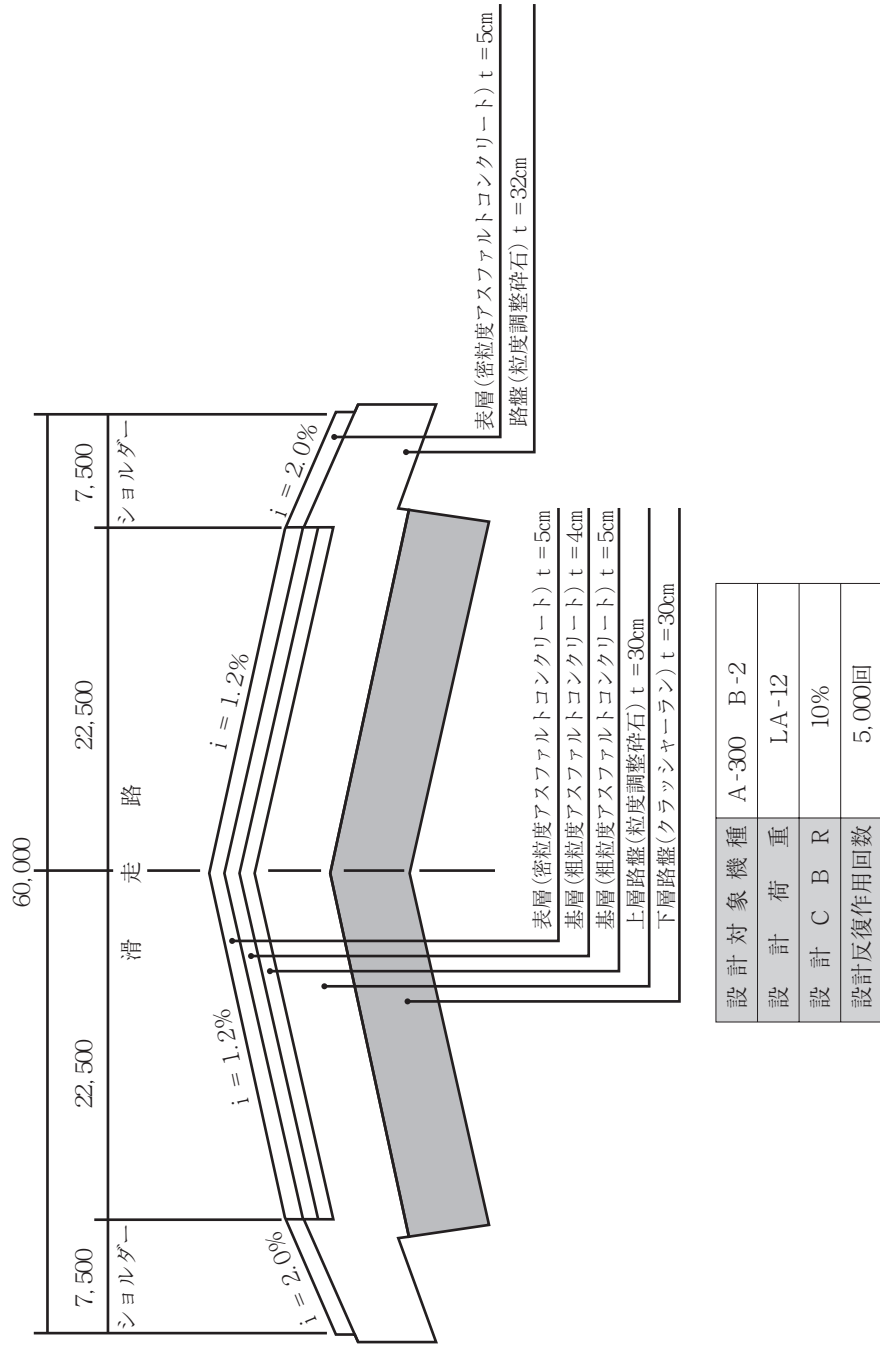

4. 空港の利用状況

1. 定期便就航路線（令和8年5月1日現在）

就航路線	便数	航空会社	所要時間	就航機種（定員）
東京便	1日5往復	日本航空(株)	1時間20分	B737-800(165)、B767-300(261)
大阪便	1日4往復	(株)ジェイエア	50分	ERJ170(76)、ERJ190(95)
福岡便	1日2往復	日本エアコミューター(株)	1時間10分	ATR42-600(48)
隠岐便	1日1往復	日本エアコミューター(株)	30分	ATR42-600(48)
名古屋便	1日2往復	(株)フジドリームエアラインズ	1時間	ERJ170(76)、ERJ175(84)
静岡便	1日1往復 ※4月29日 ～5月10日	(株)フジドリームエアラインズ	1時間10分	ERJ170(76)、ERJ175(84)
札幌便	1日1往復 ※8月の月・水・金・日	日本航空(株)	1時間50分	B737-800(165)

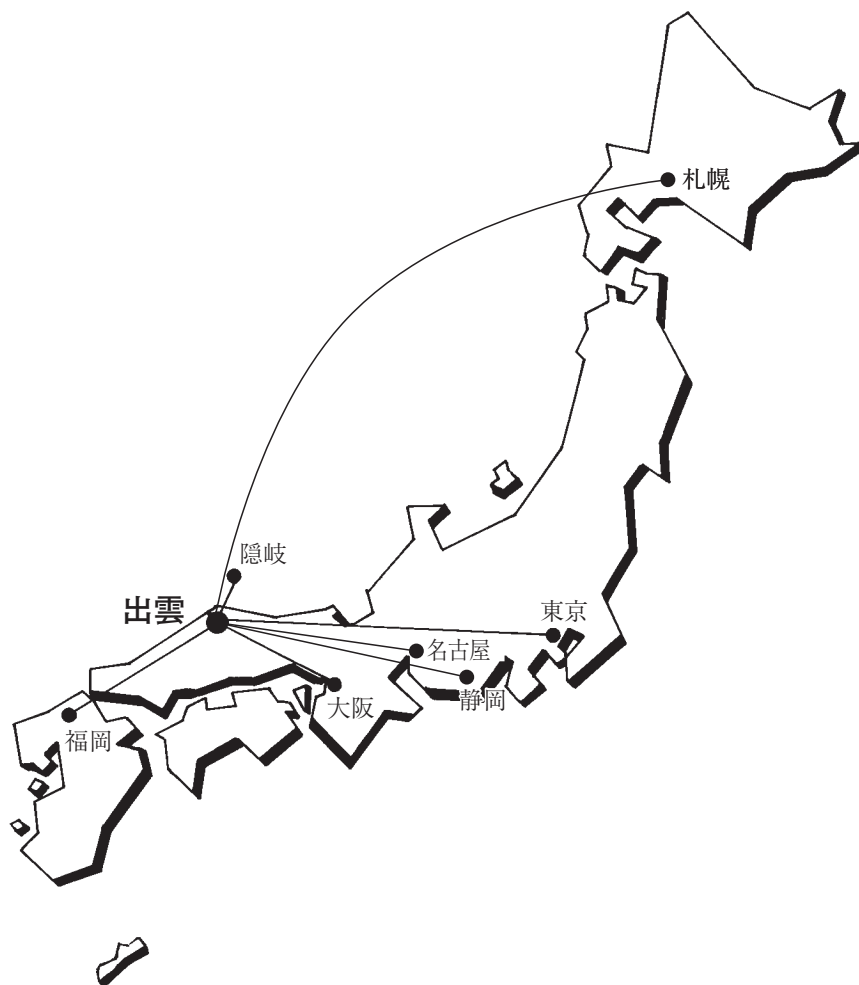

2. 年度別乗降客数

(1) 総括表

(単位：人)

年度	総数	東京便	大阪便	隠岐便	福岡便	広島便	小松便	札幌便	沖縄便	名古屋(小牧)便	高知便	静岡便	仙台便	神戸便	名古屋(中部)便	国際チャーター便	国内チャーター便
昭和41	14,808		10,717	3,743		348											
42	22,900		12,133	7,607		3,160											
43	30,545		18,663	9,694		2,188											
44	48,767		33,182	15,585													
45	87,397		68,752	18,645													
46	120,338		95,156	25,182													
47	130,886		101,461	29,425													
48	128,527		102,463	26,064													
49	120,868		97,093	23,775													
50	125,391		102,945	22,446													
51	140,670		117,752	22,918													
52	162,496		138,979	23,517													
53	180,335		159,548	20,787													
54	217,845	23,777	164,598	29,470													
55	199,580	60,696	112,170	26,714													
56	301,639	120,151	149,070	32,418													
57	297,566	125,331	139,749	32,486													
58	283,708	120,204	131,614	31,890													
59	308,625	128,014	142,283	33,117	5,211												
60	308,380	123,450	133,963	30,318	20,649												
61	340,064	141,261	143,980	32,692	22,131												
62	369,852	160,898	150,835	33,780	23,911											428	
63	386,987	178,406	152,206	33,480	22,895												
平成元	434,042	207,706	161,758	35,779	28,561											238	
2	471,075	232,160	171,609	36,898	28,315											2,093	
3	567,297	297,955	194,338	39,203	27,933											7,868	
4	575,953	304,794	191,430	39,608	28,512											11,609	
5	579,544	318,159	188,220	33,849	27,918											11,398	
6	650,378	362,971	217,595	34,177	26,755											8,880	
7	649,167	388,353	198,048	28,398	26,547											7,821	
8	682,584	411,049	178,624	29,872	27,594	12,420	2,525	11,655								8,845	
9	726,982	437,707	166,829	27,015	27,346	16,628	7,230	11,586	18,699	8,454						5,488	
10	725,808	468,240	152,992	25,979	23,841	15,157	6,831	9,432	4,996	14,086						4,254	
11	750,841	485,345	156,044	23,206	24,570	14,315	7,075	8,990	11,481	14,014						5,801	
12	758,819	498,399	159,475	21,848	24,608	13,374	6,430	9,907	4,179	14,453	224					4,892	1,030
13	733,941	494,889	147,922	21,217	35,648			10,010	3,582	12,978						6,115	1,580
14	778,721	524,034	156,804	23,340	39,306	9,489		5,316	4,043	10,718						4,892	779
15	768,295	536,754	141,117	15,174	33,665	4,442		10,308	3,530	19,640						358	3,307
16	748,532	522,917	143,889	12,436	34,942			5,049		21,004						4,396	3,899
17	716,115	518,064	139,149	14,648	35,719			5,603								1,342	1,590
18	744,856	545,007	140,776	13,760	37,365			4,782								2,573	593
19	745,963	550,703	135,848	13,868	37,548			4,819								2,397	780
20	755,656	565,594	132,070	14,195	36,944			4,899								1,472	482
21	691,929	523,782	113,188	14,514	33,385			5,231								751	1,078
22	685,024	519,368	110,686	14,247	34,348			5,149								700	526
23	637,383	478,452	108,046	15,728	34,456											161	540
24	697,374	529,985	116,009	14,292	35,489											1,211	388
25	837,840	641,667	139,809	15,082	37,820											2,329	1,133
26	786,434	599,302	125,824	15,593	39,846			3,666		448						903	852
27	831,735	593,718	137,579	16,390	34,388			5,112		41,924						360	2,264
28	895,766	616,185	147,440	16,368	37,294			5,021		69,581						1,101	2,776
29	925,516	618,916	154,441	19,410	38,244			5,126		82,422	988					1,306	4,663
30	1,016,858	624,204	165,310	19,591	38,473			5,245		83,756	38,901	37,327				1,322	2,729
令和元	1,001,542	596,667	157,568	21,456	41,915			5,379		83,296	41,713	38,532	10,641			1,862	2,513
2	307,491	169,877	44,115	14,535	16,084			1,564		29,545							243
3	433,917	254,857	58,316	17,173	25,549			1,202		43,507							1,657
4	826,549	488,370	128,333	22,359	39,198			4,709		74,432							3,166
5	1,001,500	587,786	171,100	24,593	50,690			5,403		92,360					134	620	1,282
6	1,053,916	634,387	178,603	25,834	51,048			5,089		83,916						620	1,831
7	1,141,057	696,164	197,219	26,181	49,817			5,616		89,520						579	4,602
合計	31,664,574	19,026,675	8,007,435	1,383,569	1,346,478	91,521	30,091	165,868	50,510	890,054	224	259,573	166,383	10,641	69,770	118,196	47,586

※国内チャーターには遊覧飛行客を含む

(2) 乗降客数の動向 (全体)

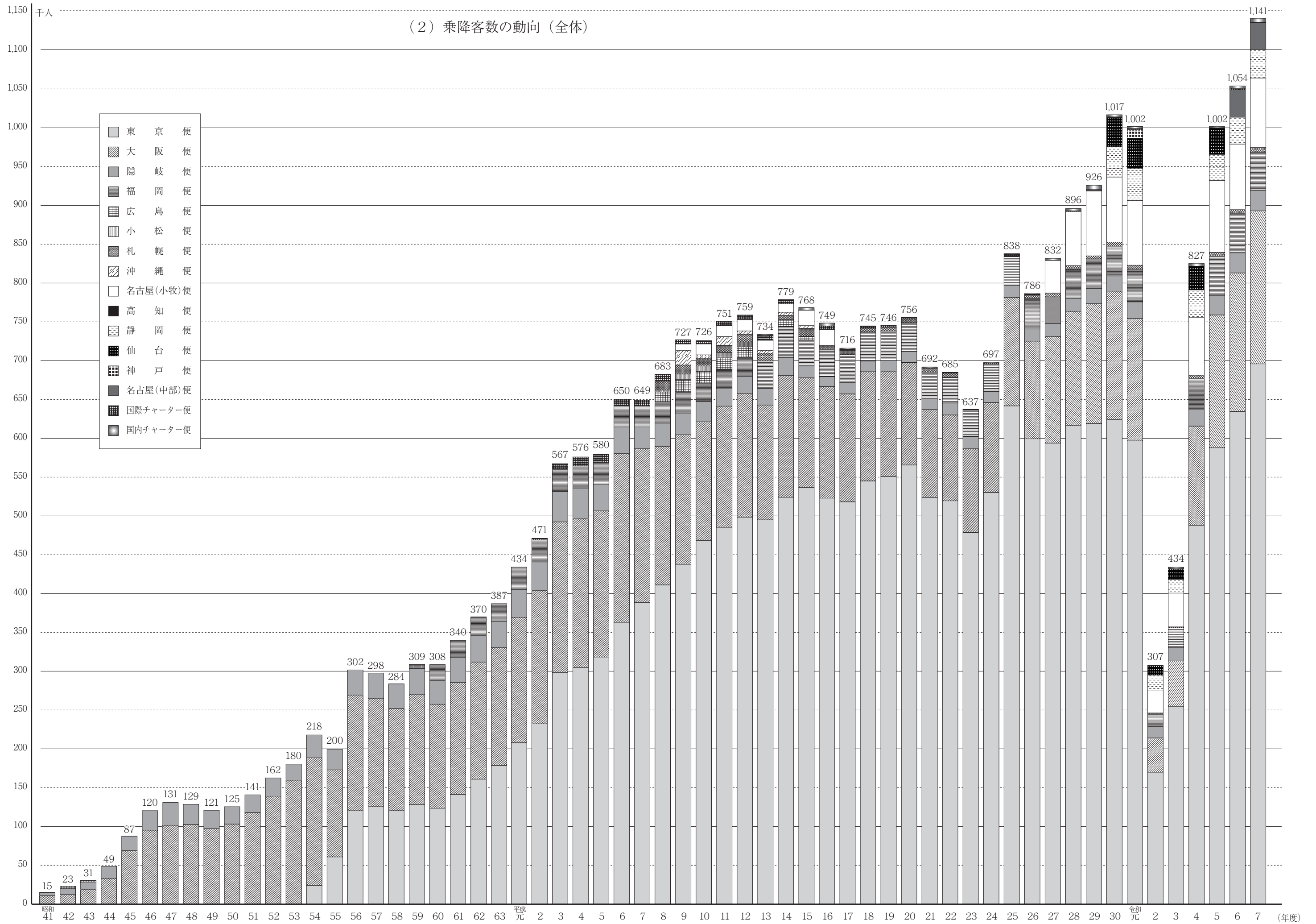

3. 年度別定期便の就航及び乗降客数

◎総括表

年度	就航状況				利用客数			
	月	運航回数	欠航回数	就航率(%)	乗客数(人)	降客数(人)	計(人)	搭乗率(%)
令和7年度	4	948	12	98.8	40,350	40,992	81,342	70.1
	5	977	15	98.5	47,999	46,749	94,748	77.4
	6	954	6	99.4	44,640	44,410	89,050	75.0
	7	967	25	97.5	41,965	44,507	86,472	73.4
	8	1,001	27	97.4	51,972	50,427	102,399	84.9
	9	938	22	97.7	46,481	47,275	93,756	78.5
	10	984	12	98.8	55,054	55,908	110,962	85.4
	11	986	6	99.4	55,279	56,868	112,147	87.8
	12	971	21	97.9	46,633	49,288	95,921	75.4
	1	947	45	95.5	40,735	37,048	77,783	63.9
	2	839	57	93.6	40,043	41,595	81,638	76.6
	3	973	19	98.1	54,136	55,522	109,658	86.7
計	11,485	267	97.7	565,287	570,589	1,135,876	78.1	
6年度	11,529	189	98.4	522,970	525,981	1,048,951	74.9	
5年度	11,371	175	98.5	497,094	502,504	999,598	76.3	
4年度	11,393	234	98.0	410,817	412,566	823,383	62.0	
3年度	8,821	165	98.2	216,815	215,445	432,260	45.4	
2年度	6,832	262	96.3	152,999	154,249	307,248	45.0	
令和元年度	11,868	220	98.2	496,771	500,396	997,167	75.7	
平成30年度	11,547	205	98.3	505,241	507,566	1,012,807	80.1	
29年度	10,739	241	97.8	458,563	460,984	919,547	78.1	
28年度	10,577	211	98.0	445,533	446,356	891,889	75.1	
27年度	10,152	110	98.9	416,147	412,964	829,111	72.7	
26年度	10,062	164	98.4	387,950	396,729	784,679	67.4	
25年度	10,386	174	98.4	413,990	420,388	834,378	74.7	
24年度	10,298	171	98.4	347,085	348,690	695,775	66.1	
23年度	10,047	206	98.0	318,848	317,834	636,682	68.4	

◎東京便

年度	就航状況				利用客数			
	月	運航回数	欠航回数	就航率(%)	乗客数(人)	降客数(人)	計(人)	搭乗率(%)
令和7年度	4	300		100.0	24,340	25,016	49,356	72.1
	5	310		100.0	29,641	28,831	58,472	79.7
	6	300		100.0	27,439	27,375	54,814	77.0
	7	310		100.0	25,611	27,775	53,386	77.4
	8	310		100.0	30,519	29,725	60,244	90.3
	9	298	2	99.3	28,204	29,075	57,279	80.2
	10	310		100.0	34,030	35,024	69,054	86.3
	11	298	2	99.3	34,292	35,197	69,489	90.8
	12	302	8	97.4	28,549	30,071	58,620	75.6
	1	302	8	97.4	25,283	22,693	47,976	65.8
	2	266	14	95.0	24,344	25,375	49,719	78.3
	3	312		100.0	33,353	34,402	67,755	87.9
計	3,618	34	99.1	345,605	350,559	696,164	80.2	
6年度	3,616	37	99.0	315,225	319,162	634,387	77.5	
5年度	3,627	40	98.9	291,300	296,486	587,786	78.8	
4年度	3,559	55	98.5	243,186	245,184	488,370	63.3	
3年度	2,606	22	99.2	127,822	127,035	254,857	49.5	
2年度	1,953	34	98.3	84,560	85,317	169,877	50.4	
令和元年度	3,620	34	99.1	297,940	298,727	596,667	81.4	
平成30年度	3,624	26	99.3	311,455	312,749	624,204	85.2	
29年度	3,609	49	98.7	309,503	309,413	618,916	83.0	
28年度	3,595	59	98.4	308,280	307,905	616,185	78.5	
27年度	3,635	25	99.3	297,848	295,870	593,718	78.3	
26年度	3,918	46	98.8	294,590	304,712	599,302	70.8	
25年度	3,935	57	98.6	318,181	323,486	641,667	77.4	
24年度	3,860	38	99.0	264,915	265,070	529,985	68.6	
23年度	3,609	56	98.5	240,741	237,711	478,452	71.3	

◎大阪便

年度	就航状況				利用客数			
	月	運航回数	欠航回数	就航率(%)	乗客数(人)	降客数(人)	計(人)	搭乗率(%)
令和7年度	4	240		100.0	6,756	6,863	13,619	68.7
	5	244	4	98.4	7,995	7,734	15,729	77.4
	6	240		100.0	7,703	7,858	15,561	80.0
	7	248		100.0	8,000	8,288	16,288	78.6
	8	246	2	99.2	8,592	8,280	16,872	84.7
	9	240		100.0	8,463	8,481	16,944	82.6
	10	248		100.0	9,301	9,248	18,549	89.6
	11	240		100.0	9,132	9,287	18,419	89.9
	12	244	4	98.4	8,161	8,652	16,813	80.4
	1	242	6	97.6	7,622	6,940	14,562	68.9
	2	216	8	96.4	7,443	7,595	15,038	81.3
	3	248		100.0	9,434	9,391	18,825	89.4
計	2,896	24	99.2	98,602	98,617	197,219	81.0	
6年度	2,899	21	99.3	89,414	89,189	178,603	75.2	
5年度	2,975	21	99.3	85,645	85,455	171,100	70.2	
4年度	2,824	43	98.5	64,259	64,074	128,333	57.6	
3年度	1,724	14	99.2	28,909	29,407	58,316	43.3	
2年度	1,228	24	98.1	21,555	22,560	44,115	45.2	
令和元年度	2,847	31	98.9	78,195	79,373	157,568	72.2	
平成30年度	2,951	41	98.6	82,194	83,116	165,310	74.2	
29年度	3,550	87	97.6	76,526	77,915	154,441	67.3	
28年度	3,556	74	98.0	72,573	74,867	147,440	66.9	
27年度	3,592	46	98.7	68,601	68,978	137,579	57.7	
26年度	3,533	83	97.7	64,045	61,779	125,824	57.2	
25年度	4,303	71	98.4	69,989	69,820	139,809	66.5	
24年度	4,287	93	97.9	57,876	58,133	116,009	57.3	
23年度	4,288	104	97.6	53,384	54,662	108,046	59.4	

◎福岡便

年度	就航状況				利用客数			
	月	運航回数	欠航回数	就航率(%)	乗客数(人)	降客数(人)	計(人)	搭乗率(%)
令和7年度	4	112	8	93.3	2,019	1,953	3,972	73.9
	5	120	4	96.8	2,241	2,193	4,434	77.0
	6	116	4	96.7	2,149	2,089	4,238	76.1
	7	103	21	83.1	1,628	1,738	3,366	68.1
	8	104	20	83.9	1,628	1,605	3,233	64.8
	9	110	10	91.7	1,937	2,019	3,956	74.9
	10	118	6	95.2	2,556	2,458	5,014	88.5
	11	118	2	98.3	2,530	2,561	5,091	89.9
	12	122	2	98.4	2,247	2,254	4,501	76.9
	1	111	13	89.5	1,751	1,687	3,438	64.5
	2	93	19	83.0	1,882	1,923	3,805	85.2
	3	114	10	91.9	2,419	2,350	4,769	87.2
計	1,341	119	91.8	24,987	24,830	49,817	77.4	
6年度	1,392	68	95.3	25,506	25,542	51,048	76.4	
5年度	1,413	51	96.5	25,503	25,187	50,690	74.7	
4年度	1,412	48	96.7	20,064	19,134	39,198	57.8	
3年度	1,375	49	96.6	13,089	12,460	25,549	38.7	
2年度	1,013	102	90.9	8,451	7,633	16,084	32.0	
令和元年度	1,393	71	95.2	20,852	21,063	41,915	67.0	
平成30年度	1,404	56	96.2	18,930	19,543	38,473	76.0	
29年度	1,420	40	97.3	18,761	19,483	38,244	74.8	
28年度	1,443	17	98.8	18,514	18,780	37,294	71.8	
27年度	1,450	14	99.0	17,009	17,379	34,388	65.9	
26年度	1,853	21	98.9	19,716	20,130	39,846	59.7	
25年度	1,445	19	98.7	18,455	19,365	37,820	72.5	
24年度	1,445	15	99.0	17,348	18,141	35,489	68.0	
23年度	1,447	17	98.8	17,176	17,280	34,456	65.8	

◎隠岐便

年度	就航状況				利用客数			
	月	運航回数	欠航回数	就航率(%)	乗客数(人)	降客数(人)	計(人)	搭乗率(%)
令和7年度	4	56	4	93.3	1,027	942	1,969	73.3
	5	58	4	93.5	1,173	1,151	2,324	83.5
	6	58	2	96.7	1,172	1,054	2,226	80.0
	7	60	2	96.8	1,253	1,045	2,298	79.8
	8	59	3	95.2	1,244	1,107	2,351	83.0
	9	52	8	86.7	1,145	961	2,106	84.4
	10	56	6	90.3	1,133	1,060	2,193	81.6
	11	60		100.0	1,254	1,230	2,484	86.3
	12	58	4	93.5	1,108	1,194	2,302	82.7
	1	50	12	80.6	880	910	1,790	74.6
	2	48	8	85.7	1,012	988	2,000	86.8
	3	56	6	90.3	1,105	1,033	2,138	79.5
計	671	59	91.9	13,506	12,675	26,181	81.3	
6年度	695	35	95.2	13,032	12,802	25,834	77.4	
5年度	692	40	94.5	12,521	12,072	24,593	74.0	
4年度	682	48	93.4	11,338	11,021	22,359	68.3	
3年度	674	56	92.3	8,849	8,324	17,173	53.2	
2年度	666	64	91.2	7,174	7,361	14,535	44.1	
令和元年度	684	48	93.4	10,713	10,743	21,456	70.0	
平成30年度	694	38	94.8	9,870	9,721	19,591	78.7	
29年度	694	37	94.9	9,589	9,821	19,410	77.6	
28年度	702	28	96.2	8,224	8,144	16,368	64.8	
27年度	711	21	97.1	8,119	8,271	16,390	64.1	
26年度	718	12	98.4	7,570	8,023	15,593	60.4	
25年度	703	27	96.3	7,365	7,717	15,082	59.6	
24年度	706	25	96.6	6,946	7,346	14,292	56.1	
23年度	703	29	96.0	7,547	8,181	15,728	62.1	

◎札幌便

年度	就航状況				利用客数			
	月	運航回数	欠航回数	就航率(%)	乗客数(人)	降客数(人)	計(人)	搭乗率(%)
令和7年度	4							
	5							
	6							
	7							
	8	36		100.0	2,811	2,805	5,616	94.5
	9							
	10							
	11							
	12							

◎仙 台 便

年 度	月	就 航 状 況			利 用 客 数			
		運 回 数	欠 航 数	就航率 (%)	乗客数 (人)	降客数 (人)	計 (人)	搭乗率 (%)
令 和 7 年 度	4							
	5							
	6							
	7							
	8							
	9							
	10							
	11							
	12							
	1							
	2							
	3							
	計							
6年度								
5年度		560	6	98.9	16,469	17,221	33,690	77.9
4年度		721	9	98.8	14,706	15,939	30,645	55.3
3年度		528	8	98.5	6,823	7,229	14,052	31.9
2年度		428	12	97.3	5,844	6,293	12,137	34.0
令和元年度		726	6	99.2	18,543	19,989	38,532	63.6
平成30年度		679	13	98.1	18,351	18,976	37,327	71.3
29年度								
28年度								
27年度								
26年度								
25年度								
24年度								
23年度								

◎神 戸 便

年 度	月	就 航 状 況			利 用 客 数			
		運 回 数	欠 航 数	就航率 (%)	乗客数 (人)	降客数 (人)	計 (人)	搭乗率 (%)
令 和 7 年 度	4							
	5							
	6							
	7							
	8							
	9							
	10							
	11							
	12							
	1							
	2							
	3							
	計							
6年度								
5年度								
4年度								
3年度								
2年度								
令和元年度		395	3	99.2	5,405	5,236	10,641	33.4
平成30年度								
29年度								
28年度								
27年度								
26年度								
25年度								
24年度								
23年度								

◎名 古 屋 (中 部) 便

年 度	月	就 航 状 況			利 用 客 数			
		運 回 数	欠 航 数	就航率 (%)	乗客数 (人)	降客数 (人)	計 (人)	搭乗率 (%)
令 和 7 年 度	4	60		100.0	1,373	1,416	2,789	60.7
	5	60	2	96.8	1,493	1,571	3,064	66.0
	6	60		100.0	1,178	1,305	2,483	54.1
	7	62		100.0	1,005	1,153	2,158	43.6
	8	60	2	96.8	1,394	1,466	2,860	61.6
	9	59	1	98.3	1,463	1,573	3,036	65.2
	10	62		100.0	1,714	1,858	3,572	72.8
	11	60		100.0	1,466	1,886	3,352	73.3
	12	61	1	98.4	1,363	1,629	2,992	63.0
	1	56	6	90.3	937	1,067	2,004	46.6
	2	54	2	96.4	1,176	1,422	2,598	62.8
	3	54	2	96.4	1,544	1,853	3,397	79.1
	計		708	16	97.8	16,106	18,199	34,305
6年度		719	11	98.5	17,591	17,740	35,331	61.5
5年度		2		100.0	58	76	134	79.8
4年度								
3年度								
2年度								
令和元年度								
平成30年度								
29年度								
28年度								
27年度								
26年度								
25年度								
24年度								
23年度								

4. 国際線チャーター便の就航状況

(単位：便・人)

行先	航空会社	23		24		25		26		27		28		29		30		令和元		2		3		4		5		6		7			
		便数	利用者数	便数	利用者数	便数	利用者数	便数	利用者数	便数	利用者数	便数	利用者数	便数	利用者数	便数	利用者数	便数	利用者数	便数	利用者数	便数	利用者数	便数	利用者数	便数	利用者数	便数	利用者数				
韓国	J I N A I R		4	597	4	422																											
	イースター																																
	ティーウェイ							4	419																								
	コリアエクスプレスエア																26	779															
中国	中国国際																																
	中国東方																																
	上海																																
	ドラゴン																																
台湾	チャイナエアライン				12	1,557	6	717	4	360	8	1,101	8	1,024	4	579	8	1,083															
	マンダリン																																
ベトナム	ベトナム				2	220																											
カンボジア	アンコール						2	186																									
ホノルル	J A L	1	181		2	350							2	282	2	324																	
ロシア	ウラジオストック																																
	ダリアピア																																
合	計	1	181	10	1,211	18	2,329	8	903	4	360	8	1,101	10	1,306	10	1,322	34	1,862	0	0	0	0	0	0	0	4	620	12	1,831	4	579	

チャーター便運航実績

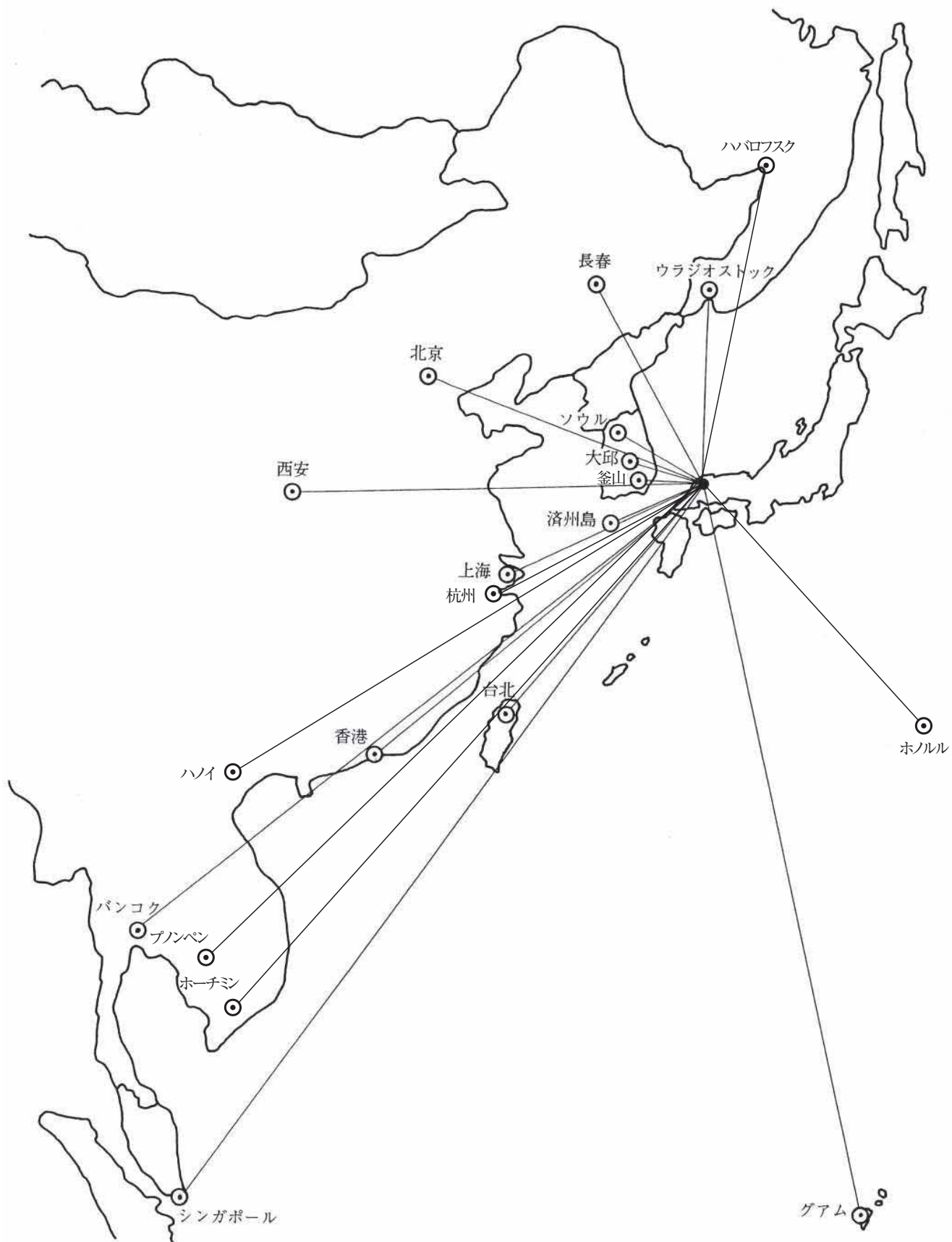

5. 年度別航空貨物取扱数量

総括表

(単位：kg)

年度	月	積荷	卸荷	計
令和7年度	4	17,626	14,210	31,836
	5	18,156	11,878	30,034
	6	21,939	13,305	35,244
	7	23,392	16,925	40,317
	8	30,263	13,195	43,458
	9	20,116	14,269	34,385
	10	19,949	15,319	35,268
	11	17,488	13,228	30,716
	12	16,596	37,282	53,878
	1	9,105	11,759	20,864
	2	9,816	12,695	22,511
	3	11,500	14,936	26,436
	計		215,946	189,001
6年度		191,442	182,404	373,846
5年度		221,313	149,772	371,085
4年度		228,516	135,462	363,978
3年度		158,222	128,243	286,465
2年度		247,199	59,130	306,329
令和元年度		749,031	167,751	916,782
平成30年度		805,064	234,380	1,039,444
29年度		745,198	270,977	1,016,175
28年度		709,766	282,482	992,248
27年度		743,621	301,919	1,045,540
26年度		898,002	318,766	1,216,768
25年度		943,808	318,385	1,262,193
24年度		974,442	277,565	1,252,007
23年度		793,855	250,733	1,044,588

東京便

(単位：kg)

年度	月	積荷	卸荷	計
令和7年度	4	16,565	14,017	30,582
	5	17,271	11,738	29,009
	6	21,020	13,189	34,209
	7	22,440	16,772	39,212
	8	29,393	13,130	42,523
	9	19,219	14,191	33,410
	10	18,664	15,232	33,896
	11	16,686	13,094	29,780
	12	15,529	37,119	52,648
	1	8,043	11,652	19,695
	2	8,799	12,572	21,371
	3	10,602	14,834	25,436
	計		204,231	187,540
6年度		178,966	180,659	359,625
5年度		207,657	148,207	355,864
4年度		213,229	133,795	347,024
3年度		143,918	126,447	270,365
2年度		240,653	57,558	298,211
令和元年度		731,919	164,640	896,559
平成30年度		790,278	230,895	1,021,173
29年度		728,004	267,267	995,271
28年度		691,031	279,431	970,462
27年度		723,005	298,543	1,021,548
26年度		881,109	308,547	1,189,656
25年度		923,287	296,475	1,219,762
24年度		953,029	256,558	1,209,587
23年度		767,888	226,536	994,424

大阪便

(単位：kg)

年度	月	積荷	卸荷	計
令和7年度	4	959	106	1,065
	5	812	48	860
	6	835	27	862
	7	887	96	983
	8	818	22	840
	9	855	42	897
	10	1,246	36	1,282
	11	754	53	807
	12	930	41	971
	1	956	26	982
	2	962	59	1,021
	3	858	63	921
	計		10,872	619
6年度		11,435	606	12,041
5年度		12,887	740	13,627
4年度		14,152	848	15,000
3年度		12,956	699	13,655
2年度		4,356	735	5,091
令和元年度		14,689	2,248	16,937
平成30年度		13,639	2,303	15,942
29年度		15,179	2,488	17,667
28年度		16,544	1,920	18,464
27年度		18,106	2,011	20,117
26年度		13,065	8,548	21,613
25年度		18,005	20,379	38,384
24年度		16,526	19,047	35,573
23年度		21,403	21,853	43,256

福岡便

(単位：kg)

年度	月	積荷	卸荷	計
令和7年度	4		2	2
	5	13	19	32
	6	16	5	21
	7	2	6	8
	8	10	0	10
	9	0	0	0
	10	3	0	3
	11	0	3	3
	12	32	1	33
	1	21	0	21
	2	0	2	2
	3	0	1	1
	計		97	39
6年度		201	219	420
5年度		53	39	92
4年度		430	44	474
3年度		316	135	451
2年度		1,457	183	1,640
令和元年度		1,670	298	1,968
平成30年度		698	533	1,231
29年度		1,192	360	1,552
28年度		1,448	500	1,948
27年度		1,459	686	2,145
26年度		2,833	912	3,745
25年度		1,691	553	2,244
24年度		3,786	715	4,501
23年度		3,524	1,020	4,544

隠岐便

(単位：kg)

年度	月	積荷	卸荷	計
令和7年度	4	102	85	187
	5	60	73	133
	6	68	84	152
	7	63	51	114
	8	42	43	85
	9	42	36	78
	10	36	51	87
	11	48	78	126
	12	105	121	226
	1	85	81	166
	2	55	62	117
	3	40	38	78
	計		746	803
6年度		840	905	1,745
5年度		702	775	1,477
4年度		702	775	1,477
3年度		1,032	958	1,990
2年度		601	654	1,255
令和元年度		749	561	1,310
平成30年度		446	646	1,092
29年度		823	854	1,677
28年度		741	631	1,372
27年度		1,051	678	1,729
26年度		995	750	1,745
25年度		825	978	1,803
24年度		1,101	1,245	2,346
23年度		1,040	1,324	2,364

札幌便

(単位：kg)

年度	月	積荷	卸荷	計
令和7年度	4			0
	5			0
	6			0
	7			0
	8			0
	9			0
	10			0
	11			0
	12			0
	1			0
	2			0
	3			0
	計		0	0
6年度		0	15	15
5年度				
4年度		3		3
3年度			4	4
2年度		132		132
令和元年度		4	4	8
平成30年度		3	3	6
29年度			8	8
28年度		2		2
27年度			1	1
26年度			9	9
25年度				
24年度				
23年度				

6. 年度別航空郵便取扱数量

総括表

(単位：kg)

年度	月	積荷	卸荷	計
令和7年度	4	848		848
	5	667		667
	6	763		763
	7	813		813
	8	715		715
	9	566		566
	10	709		709
	11	728		728
	12	958		958
	1	830		830
	2	581		581
	3	689		689
	計		8,867	
6年度		10,042	635	10,677
5年度		10,242		10,242
4年度		10,115		10,115
3年度		24,449	65,023	89,472
2年度		10,787		10,787
令和元年度		12,759		12,759
平成30年度		14,605		14,605
29年度		15,709		15,709
28年度		14,317		14,317
27年度		7,085		7,085
26年度		5,554		5,554
25年度		5,723	39	5,762

東京便

(単位：kg)

年度	月	積荷	卸荷	計
令和7年度	4	848		848
	5	667		667
	6	763		763
	7	813		813
	8	715		715
	9	566		566
	10	709		709
	11	728		728
	12	958		958
	1	830		830
	2	581		581
	3	689		689
	計		8,867	
6年度		10,042	635	10,677
5年度		10,242		10,242
4年度		10,115		10,115
3年度		24,449	65,023	89,472
2年度		10,787		10,787
令和元年度		12,759		12,759
平成30年度		14,605		14,605
29年度		15,709		15,709
28年度		14,317		14,317
27年度		7,085		7,085
26年度		5,554		5,554
25年度		5,723	39	5,762

大阪便

(単位：kg)

年度	月	積荷	卸荷	計
令和7年度	4			
	5			
	6			
	7			
	8			
	9			
	10			
	11			
	12			
	1			
	2			
	3			
	計			
6年度				
5年度				
4年度				
3年度				
2年度				
令和元年度				
平成30年度				
29年度				
28年度				
27年度				
26年度				
25年度				

7. 令和7年度航空貨物品目別取扱数量

(単位：kg)

	品 目	東 京	大 阪	福 岡	隠 岐	札 幌	沖 縄	静 岡	名古屋	合 計
積荷	一般貨物	71,274	9,923	72	534					81,803
	野 菜	62,994								62,994
	果 物	39,718								39,718
	植 物	2								2
	魚介類	147								147
	食料品	27,980	682		12					28,674
	特殊貨物	200								200
	動 物	1,916	267	25	200					2,408
	計	204,231	10,872	97	746	0	0	0	0	215,946
卸荷	一般貨物	137,465	187	5	478					138,135
	野 菜									0
	果 物	21,226								21,226
	植 物	24,266								24,266
	魚介類				121					121
	食料品			2	17					19
	特殊貨物	641								641
	動 物	3,942	432	32	187					4,593
	計	187,540	619	39	803	0	0	0	0	189,001

8. 年度別航空貨物品目別取扱数量

(単位：kg)

品目	平成28年度	平成29年度	平成30年度	令和元年度	令和2年度	令和3年度	令和4年度	令和5年度	令和6年度	令和7年度	
積荷	一般貨物	148,926	198,160	265,511	265,912	103,396	120,917	95,227	111,440	95,377	81,803
	野菜	434,415	432,606	442,321	377,451	102,104	17,337	84,761	61,234	40,812	62,994
	果物	12,906	17,544	15,546	21,616	13,620	4,656	32,116	34,558	40,724	39,718
	植物	19,410	14,149	14,705	20,427	6,927	0	805	2	0	2
	魚介類	238	207	1,585	2,013	1,042	398	1,195	791	948	147
	食料品	92,672	81,133	64,391	60,331	18,990	13,849	13,249	12,389	12,113	28,674
	特殊貨物	363	376	248	176	150	177	266	234	426	200
	動物	836	1,023	757	1,105	970	888	897	665	1,042	2,408
	計	709,766	745,198	805,064	749,031	247,199	158,222	228,516	221,313	191,442	215,946
卸荷	一般貨物	278,024	265,450	229,965	163,418	57,072	126,196	132,718	138,743	157,962	138,135
	野菜	0	0	8	0	0	1	14	0	10	0
	果物	0	0	26	4	0	0	0	0	0	21,226
	植物	47	6	8	0	0	0	0	6,034	19,065	24,266
	魚介類	437	592	270	136	219	54	71	130	116	121
	食料品	1,872	2,061	1,407	1,152	115	672	81	13	128	19
	特殊貨物	343	658	171	433	288	229	279	230	360	641
	動物	1,759	2,210	2,525	2,608	1,436	1,091	2,299	4,622	4,763	4,593
	計	282,482	270,977	234,380	167,751	59,130	128,243	135,462	149,772	182,404	189,001

9. 年度別使用形態別着陸回数

(単位：回)

区分 年度	民間機		その他の				合計
	定期便	その他	国県有機	自衛隊機	外国機	チャーター便	
平成23	5,029	203	712	6		5	5,955
24	5,152	189	823	3		9	6,176
25	5,188	187	777	3		21	6,176
26	5,044	168	805	3		15	6,035
27	5,087	149	724	10		29	5,999
28	5,303	142	816			28	6,289
29	5,404	189	834	3		46	6,476
30	5,800	213	742			30	6,785
令和元	5,936	158	743	1		39	6,877
2	3,424	219	735			4	4,382
3	4,415	193	802			13	5,423
4	5,698	167	713	2		20	6,600
5	5,689	163	644	3		13	6,512
6	5,763	169	692	3		32	6,659
7	5,692	157	795			36	6,680

10. 年度別機種別着陸回数

(単位：回)

機種	23年度	24年度	25年度	26年度	27年度	28年度	29年度	30年度	令和元年度	2年度	3年度	4年度	5年度	6年度	7年度
A300-600R															
DH3						2	4								
CJ4						2									
A320-200				2								3			
A321		2											2	5	2
B737	1,209	1,153	1,027	928	974	811	1,027	1,118	1,105	592	665	675	991	596	349
B767	359	715	950	1,051	864	1,010	801	721	728	223	596	1,126	840	1,233	1,478
B787								2							
CRJ200						327	152								
ERJ145									16						
ERJ170	2		12	6	134	300	358	2,213	1,907	699	1,025	2,135	1,516	1,307	1,135
ERJ175				6	260	373	622	546	1,140	828	964	523	832	1,170	1,155
ERJ190		2					4	44	54	289	157	217	467	455	617
TU-214															
MD-81															
MD-87															
MD-90	240														
DHC-8	372	643	739	1,217	1,442	1,070	1,070	111	2	2	1				
BD700															
サ-ブ	2,862	2,591	2,505	1,852	1,446	1,443	1,417	1,096	269		1				1
ATR-42								3	777	889	1,037	1,059	1,064	1,050	1,011
ATR-72												1			
C-1	6	4	4	2	3		3								
C-2									1				1	3	
C-130H														1	
小型機(プロペラ)	67	85	92	74	46	53	93	45	45	39	66	65	54	23	25
小型機(ジェット)	40	20	5	5	2	1	1	12	11	5	8	12	14	21	12
ヘリコプター	798	895	842	892	828	897	924	874	822	816	903	784	730	796	895
合計	5,955	6,176	6,176	6,035	5,999	6,289	6,476	6,785	6,877	4,382	5,423	6,600	6,512	6,659	6,680

11. 年度別機種別停留回数 ※3時間以上の駐機

(単位：回)

機種	23年度	24年度	25年度	26年度	27年度	28年度	29年度	30年度	令和元年度	2年度	3年度	4年度	5年度	6年度	7年度
A - 3 0 0															
A - 3 2 0												1			
B 7 3 7	303	366	353	363	365	328	328	365	362	19	29	236	328	207	2
B 7 6 7		2	18	1		33	36	6	2	4	63	98	36	156	363
C R J 2 0 0						5									
E R J - 1 7 0								8	2	67	27	1	3	1	1
E R J - 1 7 5					1	16	14	9	17	217	27	3	1	2	5
E R J - 1 9 0											17		1		
M D - 8 1															
M D - 8 7															
M D - 9 0	59														
D H C - 8		3	4	4	1	1	1	2							
サ - ブ	18	13	12	1	29	228	134	12	1						
A T R								2	5	4	4	5	10	5	6
小型機	30	38	43	17	18	40	35	22	26	11	28	28	26	13	13
ヘリコプター	257	32	27	39	45	54	25	33	29	22	29	19	21	41	22
合計	667	454	457	425	459	705	573	459	444	344	224	391	426	425	412

12. 年度別欠航原因回数

(単位：回)

年 度	月	雲高・視程			台 風 強 風	空 港 閉 鎖	相 手 空 港		航 路 悪 天 候	機 材 関 係			乗 務 員 練 り	そ の 他	計	
		雨	霧	雪			天 候 不 良	空 港 閉 鎖		機 材 練 り	機 材 故 障	機 材 整 備				
令 和 7 年 度	4				4				2	4		2			12	
	5		2							6	4				15	
	6									2	2				6	
	7									8	15		2		25	
	8									13	4			8	27	
	9	3								10	2	5			22	
	10									2	4	4	2		12	
	11										6				6	
	12			16							3				21	
	1			10	12				2	4	7	2		2	45	
	2			41						1	6	9			57	
	3									3	3	10	2	1	19	
計		3	2	67	16			4	53	56	32	6	11	267		
6年度		12	10	37	4			45		2	46	20	6	4	3	189
5年度		7			12			63	24	4	31	28	2	4		175
4年度		2	4	82	63			30		7	24	18	2	2		234
3年度		22		2	46			39		10	12	30			4	165
2年度		4		103	42			23		8	41	19	16	4	2	262
令和元年度		5		9	13			109	2	3	43	28		5	3	220
平成30年度		1	3	9	18			39	1	48	43	36	4	3		205
29年度			22	93	2			16		54	23	26	5			241
28年度		7		45	41			16	4	35	32	18	6	4	3	211
27年度					1			19		46	16	22			6	110
26年度		6		10				1		79	42	24		1	1	164
25年度		4	6	16				27			87	34				174
24年度				15	8			35		10	55	46			2	171
23年度		11	8	26	66			8			18	50			19	206

13. 着陸料収入等

(円)

区分 年度	着 陸 料		夜間照明料	停 留 料	計
	国 際	国 内			
平成18	1,418,394	249,074,613	—	3,709,516	254,202,523
19	1,728,094	259,695,713	—	4,812,855	266,236,662
20	517,596	280,419,313	—	5,288,028	286,224,937
21	330,664	262,151,767	—	5,238,865	267,721,296
22	681,999	234,502,668	—	4,666,447	239,851,114
23	—	161,037,325	—	2,302,043	163,339,368
24	291,864	219,955,648	—	2,355,570	222,603,082
25	1,292,741	244,130,673	—	2,452,218	247,875,632
26	635,688	267,105,707	—	2,322,509	270,063,904
27	422,028	248,758,826	—	2,324,054	251,504,908
28	341,856	259,494,900	—	3,062,083	262,898,839
29	709,766	250,590,206	—	2,829,668	254,129,640
30	903,932	295,065,532	—	2,541,868	298,511,332
令和元	915,798	320,930,124	—	2,423,102	324,269,024
2	—	130,928,857	—	1,012,447	131,941,304
3	—	136,498,331	—	820,381	137,318,712
4	—	203,243,558	—	1,466,467	204,710,025
5	219,066	358,083,255	—	2,569,644	360,871,965
6	381,331	365,943,935	—	3,068,274	369,393,540
7	347,464	390,630,102	—	4,319,414	395,296,980

5. 参考資料

1. 年度別積雪及び除雪等一覧

(12月から3月までの期間)

区分 年度	積雪 日数 (日)	年間 降雪量 (cm)	除雪 日数 (日)	凍結防止剤 散布日数 (日)	凍結防止剤 散布量 (kg)
平成10	21	24	11	8	(尿素) 49,160
11	45	67	15	22	(尿素) 53,600
12	36	54	10	16	(尿素) 73,400
13	34	17	8	14	(尿素) 38,400
14	42	49	14	8	(尿素) 51,640
15	28	10	17	25	(尿素) 105,220
16	36	47	16	18	(尿素) 99,500
17	21	88	23	30	(尿素) 162,400
18	4	19	7	9	(尿素) 56,800
19	42	57	19	21	(尿素) 154,400
20	15	39	13	10	(尿素) 37,600
21	10	13	10	12	(尿素) 71,200
22	30	55	39	34	(尿素) 240,000
23	24	44	28	22	(尿素) 174,240
24	14	21	17	13	(尿素) 77,060
25	12	63	16	25	(酢酸) 68,000
26	6	17	10	19	(酢酸) 55,000
27	7	18	7	17	(酢酸) 35,500 (蟻酸) 38,500
28	16	80	11	8	(蟻酸) 60,500
29	21	88	23	27	(蟻酸) 76,440
30	1	2	5	18	(蟻酸) 18,340
令和元	3	8	3	10	(蟻酸) 12,200
2	13	76	14	19	(蟻酸) 64,920
3	6	24	8	25	(蟻酸) 56,620
4	15	56	11	17	(蟻酸) 42,620
5	6	23	5	17	(蟻酸) 23,100
6	12	63	12	27	(蟻酸) 48,260
7	8	63	11	28	(蟻酸) 55,000

2. 令和7年度除雪機械保有台数

スノー スイーパー	凍結防止剤 散布車	スノー グレーダー	タイヤ ショベル	スノー プラウ	スノー ロータリー	合計
5台	1台	0台	0台	5台	1台	12台

3. 令和7年鳥獣駆除記録

(単位：回)

項目 月	出動回数	威嚇回数							
		トビ		カラス		サギ		その他	
		回数	羽数	回数	羽数	回数	羽数	回数	羽数
1月	252	63	192	142	15,680	0	0	47	14,902
2月	177	46	129	116	6,689	1	1	14	679
3月	269	91	279	159	8,153	3	4	15	590
4月	228	133	649	60	431	10	12	25	110
5月	206	143	636	26	60	12	17	25	37
6月	199	147	673	26	63	5	7	21	25
7月	161	105	361	11	41	32	79	13	18
8月	296	138	900	58	778	84	291	16	22
9月	289	149	905	35	279	65	207	40	220
10月	156	99	324	31	831	2	4	24	235
11月	151	34	82	109	3,546	1	1	7	23
12月	103	28	89	74	2,185	0	0	1	10
計	2,487	1,176	5,219	847	38,736	215	623	248	16,871

4. 令和7年鳥種別バードストライク月別件数

令和3年以降は年集計に変更（マガモ・ハト・カモメ・シギ類・ヒバリを追加）（単位：回）

区分 月	大型鳥類			中型鳥類				小型鳥類					その他	不明		計
	トビ	サギ	マガモ	カラス	ハト	カモメ	カモ	ツバメ	スズメ	シギ類	ヒバリ	コウモリ		鳥種不明	無回収	
1月			1				1							1		3
2月			1													1
3月										1				1		2
4月											1					1
5月								1			2					3
6月								1						1		2
7月									1							1
8月									1							1
9月	5				1					1				2		9
10月	1									1				1		3
11月														1		1
12月																0
計	6		2		1		1	2	2	3	3			7		27

5. 年別バーボーストライク件数（平成24年度～令和7年）

令和3年以降は年集計に変更（マガモ・ハト・カモメ・シギ類・ヒバリを追加）（単位：回）

区 分 年 度	大型鳥類			中型鳥類				小型鳥類					その他	不明		年度 合計	離発着回数 (定期便)	
	トビ	サギ	マガモ	カラス	ハト	カモメ	カモ	ツバメ	スズメ	シギ類	ヒバリ	コウモリ		鳥種不明	無回収			
平成24年度	2						2	5	3			1			13		26	10,320
平成25年度		1					2	7	4			3			8		25	10,378
平成26年度	6						1	2	2						9		24	10,088
平成27年度	1	1		1			3	1	5						14		30	10,174
平成28年度	5						1		3						12		25	10,606
平成29年度	2	1						4	3						12		27	10,808
平成30年度	1			1				4	7			2			3		21	11,600
令和元年度	2							3	4			1			3		15	11,872
令和2年度	1						2	2								6	13	6,848
令和3年	1	1			1		1		2	1							12	7,892
令和4年	3						1	1	2						1	6	15	10,828
令和5年	2	1				2	1		5						1	9	24	11,656
令和6年	2	1					2	1							1	1	10	11,264
令和7年	6		2		1		1	2	2	2	3			7		27	10,922	

6. 組織及び職員数

令和8年5月1日現在

1 組織図

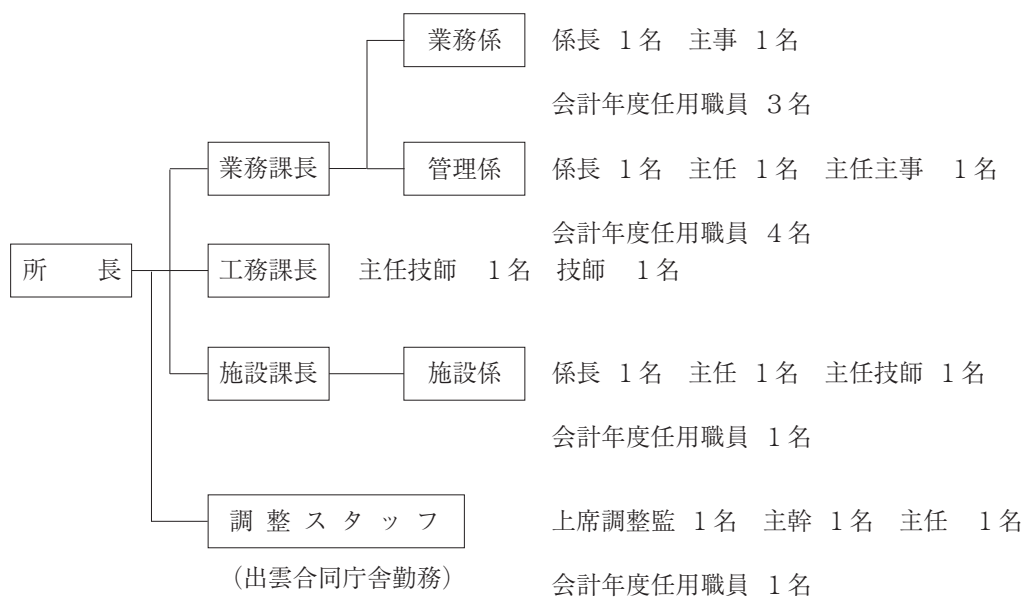

2 職員数

所長	上席調整監	課長	係長	主幹	主任	主任主事	主任技師	主事	技師	正規職員計	会計年度任用職員	計
1	1	3	3	1	3	1	2	1	1	17	9	26

7. 空港関係官公署及び民間事業所

令和8年5月1日現在

- 1 島根県出雲空港管理事務所
- 2 国土交通省大阪航空局出雲空港出張所
- 3 気象庁関西航空地方气象台出雲航空気象観測所
- 4 島根県防災航空管理所
- 5 島根県警察本部航空隊
- 6 島根県出雲警察署出雲空港派出所
- 7 出雲空港ターミナルビル(株)
- 8 日本航空(株) 出雲空港駐在員事務所
〔(株)一畑トラベルサービス〕
- 9 (株)フジドリームエアラインズ 出雲空港支店
- 10 (株)鈴与エアポートサービス出雲空港事業所
- 11 (株)JALエンジニアリング出雲空港整備事業所
- 12 日本エアコミューター(株) 出雲駐在
- 13 (株)いずも 出雲空港売店
- 14 出光リテール販売(株) 中国カンパニー出雲空港サービス
- 15 企業警備保障(株) 出雲空港派遣隊(保安)
- 16 企業警備保障(株) 出雲空港消防隊
- 17 企業警備保障(株) 出雲空港地上作業監視業務
- 18 企業警備保障(株) 有害鳥類防除等業務
- 19 セントラルヘリコプターサービス(株)
- 20 (株)Jalux エアポート
- 21 (株)一福
- 22 メディアクッキングサービス(株)
- 23 (株)ファミリーマート出雲空港/S店
- 24 北陽ビル管理(株) 出雲営業所(出雲空港担当)
- 25 日本航空(株) 山陰支店