

# (一) 海潮穴道線 (上来待 3 工区)

## ○路線概要

本路線は松江市穴道町（国道9号）と雲南市大東町（玉湯吾妻山線）をつなぐ生活関連道路であるが、現道は道路幅員が3.0m程度と幅員が狭く、普通車ですれ違いが困難な状況となっています。

## ○事業概要

バイパス道路を整備することにより、通行車両の安全性、走行性の向上を図るものです。

### 【平面図】

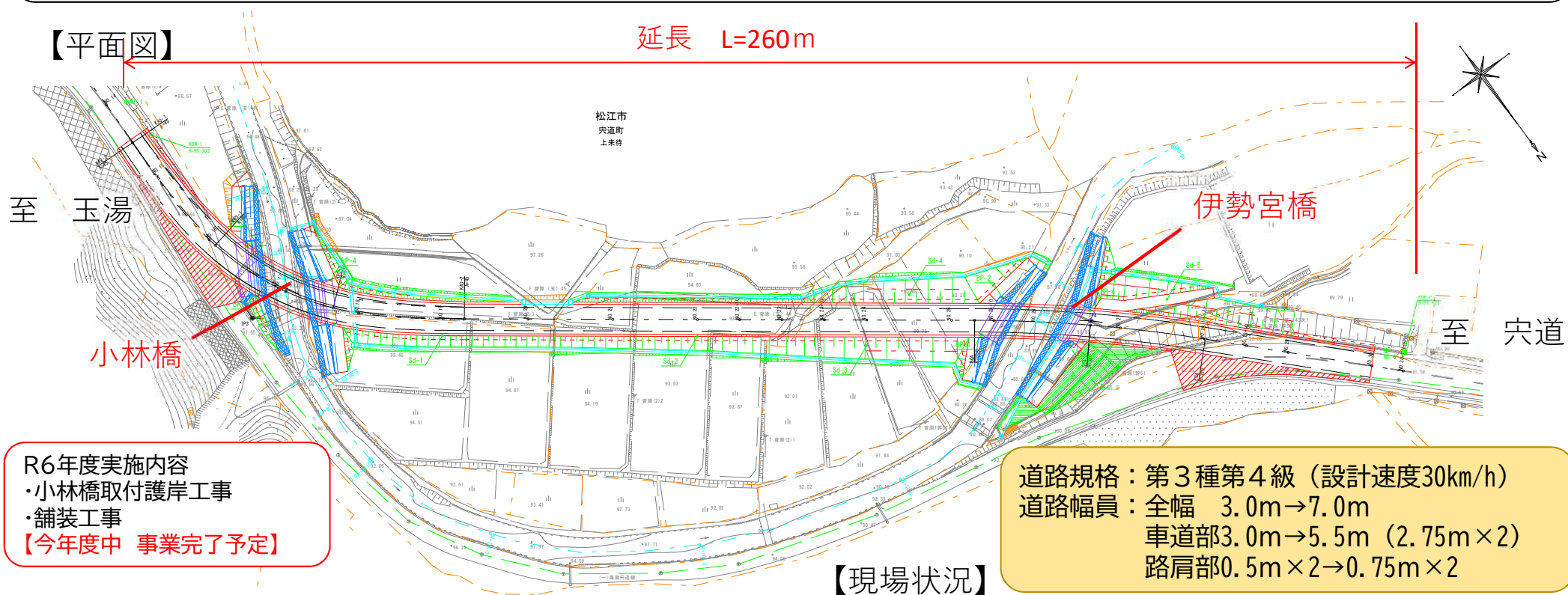

### 【横断図】

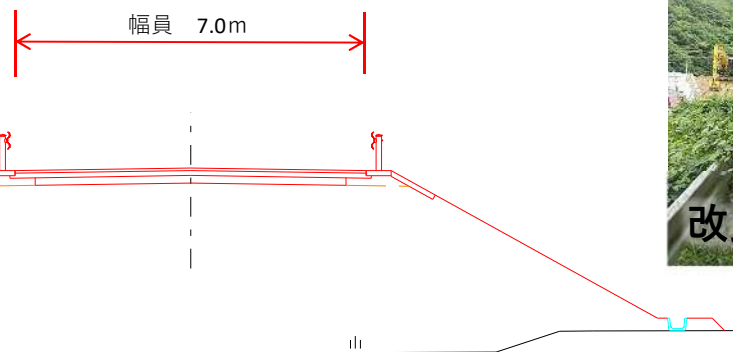

### 【現場状況】

