

島根県森林作業道単価表

森林作業道標準単価

令和6年4月1日以降適用

島根県農林水産部林業課・森林整備課

島根県森林作業道の単価について

1. 標準単価・積算用単価が適用できる部分

県が定めた「標準断面」「簡易な構造物」が適用できる場合は以下による。

(1) 土工

- ・ 標準断面毎に掘削、盛土、盛土法面整形の施工単価を設定。
- ・ 1メートル当たり3,000円以内で設定。
- ・ 地山傾斜毎の標準断面は「島根県森林作業道標準断面図」のとおり

(2) 簡易な構造物

- ・ 当該部分に限り、1メートル当たり3,000円以内で設定。
- ・ 路盤工は $t=10\text{cm}$ を標準とし、①施工費＋②路盤材。
- ・ 路盤材は施工地が該当する地区の単価を適用する。
- ・ 路盤材の使用にあたっては「島根県建設副産物処理要領」8(1)に準じ、工事現場から40kmの範囲内に再資源化施設がある場合は、原則として、再生資材を用いる。
- ・ 丸太組工は丸太材無し(現場発生材を利用)を標準とする。
- ・ 現場発生材が使用できない場合は2による。

2. 標準単価・積算用単価が適用できない部分

- ・ 残土処理がある場合や、軟岩の比率が多い場合など標準断面が適用できない場合、標準単価に無い簡易な構造物を施工する場合は、事業主体が積算システムや公共単価等により算出した単価を使用する。

3. 消費税抜き単価と消費税込み単価の適用

- ・ 消費税抜き単価
事業主体が第三者に請け負わせて事業を実施する場合に適用
- ・ 消費税込み単価 (資材費のみ消費税率10%を加算した単価)
事業主体が自己の労務(直営労務)で事業を実施する場合に適用

4. 一般単価と補助単価の適用

- ・ 一般単価 (一般機械単価)
事業主体が補助事業で取得した機械を使用して事業を実施しない場合に適用
- ・ 補助単価 (補助機械単価…補助導入機械の損料から、標準的な国庫補助金相当額を控除した単価)
事業主体が補助事業で取得した機械を有し、これを使用して事業を実施した場合に適用

5. 参考図書等

・ 本標準単価は令和5年度治山林道必携(積算・施工編)、令和6年度島根県建設工事積算基準第15編単価(令和6年3月1日定期改定)、建設物価2024年3月号、積算資料2024年3月号、令和3年度森林土木製構造物施工マニュアル等を参照している。

島根県森林作業道 標準断面図

W = 3.5

地山傾斜: 31° 以上

区分	数量	単位
切土	17.3	m ³
盛土	17.3	m ³
盛土法面整形	18.0	m ²

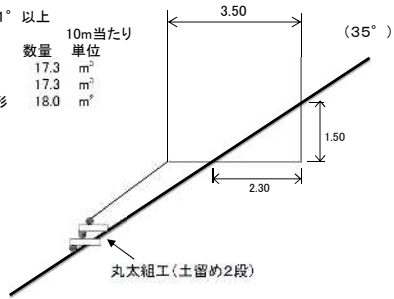

W = 3.0

地山傾斜: 31° 以上

区分	数量	単位
切土	13.0	m ³
盛土	13.0	m ³
盛土法面整形	18.0	m ²

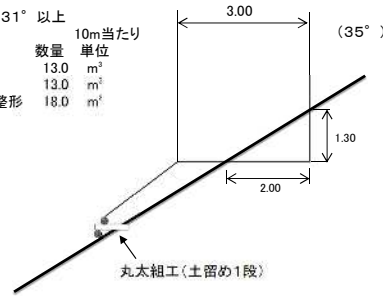

W = 2.5

地山傾斜: 31° 以上

区分	数量	単位
切土	8.8	m ³
盛土	8.8	m ³
盛土法面整形	13.0	m ²

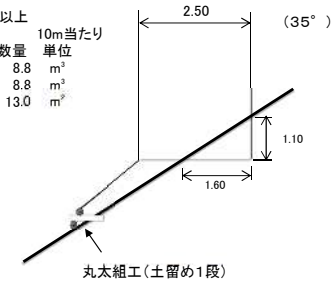

W = 3.5

地山傾斜: 21~30°

区分	数量	単位
切土	13.2	m ³
盛土	13.2	m ³
盛土法面整形	34.0	m ²

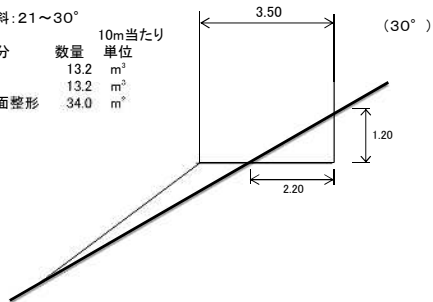

W = 3.0

地山傾斜: 21~30°

区分	数量	単位
切土	10.5	m ³
盛土	10.5	m ³
盛土法面整形	30.0	m ²

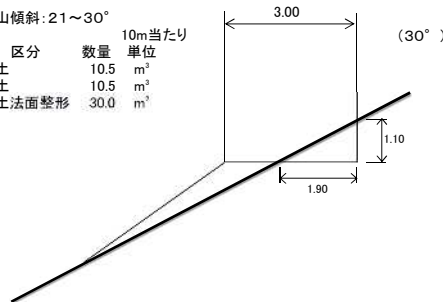

W = 2.5

地山傾斜: 21~30°

区分	数量	単位
切土	7.4	m ³
盛土	7.4	m ³
盛土法面整形	26.0	m ²

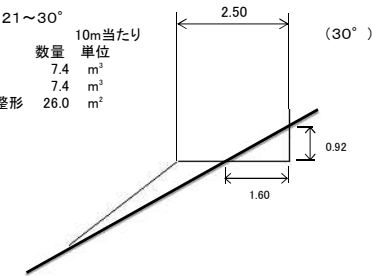

W = 3.5

地山傾斜: 11~20°

区分	数量	単位
切土	7.4	m ³
盛土	7.4	m ³
盛土法面整形	14.0	m ²

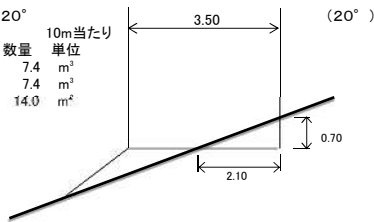

W = 3.0

地山傾斜: 11~20°

区分	数量	単位
切土	5.1	m ³
盛土	5.1	m ³
盛土法面整形	13.0	m ²

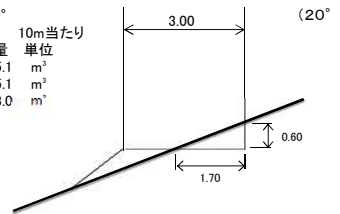

W = 2.5

地山傾斜: 11~20°

区分	数量	単位
切土	4.1	m ³
盛土	4.1	m ³
盛土法面整形	11.0	m ²

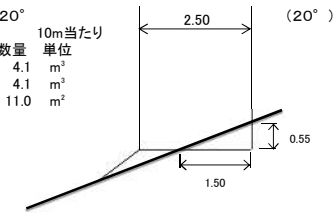

W = 3.5

地山傾斜: 0~10°

区分	数量	単位
切土	2.90	m ³
盛土	2.90	m ³
盛土法面整形	6.00	m ²

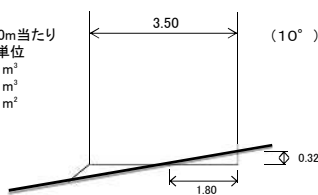

W = 3.0

地山傾斜: 0~10°

区分	数量	単位
切土	2.40	m ³
盛土	2.40	m ³
盛土法面整形	5.00	m ²

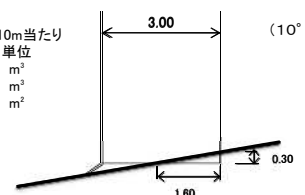

W = 2.5

地山傾斜: 0~10°

区分	数量	単位
切土	1.3	m ³
盛土	1.3	m ³
盛土法面整形	4.0	m ²

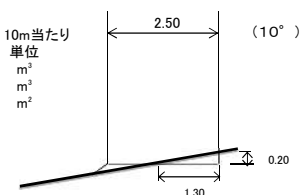

1. 標準断面 土工単価

円

種別		地山傾斜	幅員(m)			
			3.5	3.0	2.5	
本土	税抜き	一般 A	31° 以上	1,931	1,512	1,628
			21~30°	1,749	1,426	1,572
			11~20°	911	674	827
			0~10°	364	302	269
	補助 B	31° 以上	1,805	1,410	1,493	
		21~30°	1,621	1,320	1,439	
		11~20°	848	624	758	
		0~10°	338	280	246	
	税込み	一般 C	31° 以上	1,952	1,528	1,646
			21~30°	1,769	1,443	1,588
			11~20°	922	681	836
			0~10°	368	305	272
補助 D	31° 以上	1,826	1,427	1,511		
	21~30°	1,641	1,336	1,456		
	11~20°	858	632	767		
	0~10°	342	283	249		
離島	税抜き	一般 E	31° 以上	1,959	1,534	1,652
			21~30°	1,774	1,447	1,593
			11~20°	925	683	839
			0~10°	369	306	273
	補助 F	31° 以上	1,833	1,432	1,517	
		21~30°	1,646	1,340	1,461	
		11~20°	861	634	769	
		0~10°	343	284	250	
	税込み	一般 G	31° 以上	1,982	1,552	1,674
			21~30°	1,796	1,465	1,615
			11~20°	936	692	850
			0~10°	374	310	276
補助 H	31° 以上	1,858	1,451	1,538		
	21~30°	1,669	1,359	1,482		
	11~20°	872	643	780		
	0~10°	348	288	254		

2. 路盤工

(1) 施工イメージ

① 上置工

森林作業道で適用

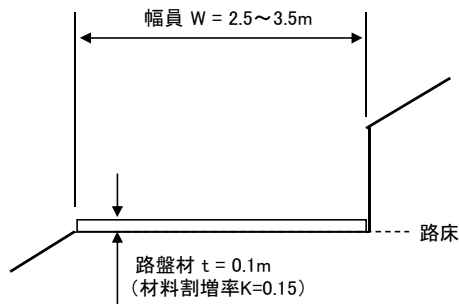

② 下置工

林業専用道(規格相当)で適用

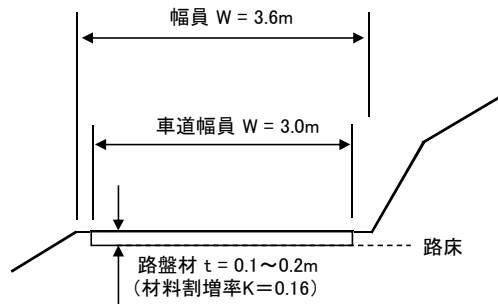

(2) 敷砂利使用量および床掘土量

	単位	一般					補助				
		上置工	下置工				上置工	下置工			
			(t=10cm)	(t=10cm)	(t=11cm)	(t=16cm)		(t=20cm)	(t=10cm)	(t=10cm)	(t=11cm)
敷砂利使用量	m ³ /m ²	0.115	0.116	0.128	0.186	0.232	0.115	0.116	0.128	0.186	0.232
床掘土量	m ³ /m ²	/	0.100	0.110	0.160	0.200	/	0.100	0.110	0.160	0.200

※敷砂利の使用量は次式により算出する。
 1m²当たり敷砂利の使用量(m³)
 = 敷砂利仕上がり厚さ(m) × (1+K)

(3) 資材費を除く施工単価

施工種	単位	本土				離島			
		一般		補助		一般		補助	
		税抜き 単価	税込み 単価	税抜き 単価	税込み 単価	税抜き 単価	税込み 単価	税抜き 単価	税込み 単価
上置工	円/m ²	284	285	265	266	287	289	268	270
下置工	円/m ²	368	370	349	351	372	374	353	355
下置工 (床堀)	円/m ³	271	277	234	240	279	286	242	248

(4) 資材費込みの施工単価

① 税抜き単価

(単位:円/m²)

RC-40	資材 単価	一般					補助				
		上置工	下置工				上置工	下置工			
		(t=10cm)	(t=10cm)	(t=11cm)	(t=16cm)	(t=20cm)	(t=10cm)	(t=10cm)	(t=11cm)	(t=16cm)	(t=20cm)
松江1	3,600	698	812	857	1,080	1,257	679	789	834	1,055	1,230
松江2	4,500	801	917	973	1,248	1,466	782	894	950	1,223	1,439
広瀬1	3,100	640	754	793	987	1,141	621	731	770	962	1,114
広瀬2	3,100	640	754	793	987	1,141	621	731	770	962	1,114
雲南1	3,500	686	801	845	1,062	1,234	667	778	822	1,037	1,207
雲南2	4,400	790	905	960	1,229	1,442	771	882	937	1,204	1,415
雲南3	5,100	870	986	1,049	1,359	1,605	851	963	1,026	1,334	1,578
仁多	3,800	721	835	883	1,117	1,303	702	812	860	1,092	1,276
出雲1	3,100	640	754	793	987	1,141	621	731	770	962	1,114
出雲2	3,100	640	754	793	987	1,141	621	731	770	962	1,114
出雲3	3,700	709	824	870	1,099	1,280	690	801	847	1,074	1,253
大田	3,900	732	847	896	1,136	1,326	713	824	873	1,111	1,299
県央1	4,100	755	870	921	1,173	1,373	736	847	898	1,148	1,346
県央2	3,800	721	835	883	1,117	1,303	702	812	860	1,092	1,276
浜田1	3,500	686	801	845	1,062	1,234	667	778	822	1,037	1,207
浜田2	3,700	709	824	870	1,099	1,280	690	801	847	1,074	1,253
浜田3	4,200	767	882	934	1,192	1,396	748	859	911	1,167	1,369
益田1	3,500	686	801	845	1,062	1,234	667	778	822	1,037	1,207
益田2	3,500	686	801	845	1,062	1,234	667	778	822	1,037	1,207
益田3	3,500	686	801	845	1,062	1,234	667	778	822	1,037	1,207
津和野1	4,200	767	882	934	1,192	1,396	748	859	911	1,167	1,369
津和野2	4,200	767	882	934	1,192	1,396	748	859	911	1,167	1,369
津和野3	4,200	767	882	934	1,192	1,396	748	859	911	1,167	1,369
隠岐1	3,600	701	816	862	1,085	1,262	682	794	839	1,060	1,236

② 税込み単価

(単位:円/m²)

RC-40	資材 単価	一般					補助				
		上置工	下置工				上置工	下置工			
		(t=10cm)	(t=10cm)	(t=11cm)	(t=16cm)	(t=20cm)	(t=10cm)	(t=10cm)	(t=11cm)	(t=16cm)	(t=20cm)
松江1	3,960	741	856	907	1,150	1,343	722	834	883	1,125	1,317
松江2	4,950	855	971	1,033	1,334	1,573	836	949	1,010	1,309	1,547
広瀬1	3,410	678	792	836	1,048	1,216	658	770	813	1,023	1,190
広瀬2	3,410	678	792	836	1,048	1,216	658	770	813	1,023	1,190
雲南1	3,850	728	843	893	1,130	1,318	709	821	869	1,105	1,292
雲南2	4,840	842	958	1,019	1,314	1,548	823	936	996	1,289	1,521
雲南3	5,610	931	1,047	1,118	1,457	1,726	911	1,025	1,095	1,432	1,700
仁多	4,180	766	882	935	1,191	1,394	747	859	912	1,166	1,368
出雲1	3,410	678	792	836	1,048	1,216	658	770	813	1,023	1,190
出雲2	3,410	678	792	836	1,048	1,216	658	770	813	1,023	1,190
出雲3	4,070	753	869	921	1,171	1,369	734	847	898	1,146	1,343
大田	4,290	779	894	949	1,212	1,420	760	872	926	1,187	1,394
県央1	4,510	804	920	977	1,253	1,471	785	898	954	1,227	1,445
県央2	4,180	766	882	935	1,191	1,394	747	859	912	1,166	1,368
浜田1	3,850	728	843	893	1,130	1,318	709	821	869	1,105	1,292
浜田2	4,070	753	869	921	1,171	1,369	734	847	898	1,146	1,343
浜田3	4,620	817	933	991	1,273	1,497	798	911	968	1,248	1,470
益田1	3,850	728	843	893	1,130	1,318	709	821	869	1,105	1,292
益田2	3,850	728	843	893	1,130	1,318	709	821	869	1,105	1,292
益田3	3,850	728	843	893	1,130	1,318	709	821	869	1,105	1,292
津和野1	4,620	817	933	991	1,273	1,497	798	911	968	1,248	1,470
津和野2	4,620	817	933	991	1,273	1,497	798	911	968	1,248	1,470
津和野3	4,620	817	933	991	1,273	1,497	798	911	968	1,248	1,470
隠岐1	3,960	745	861	912	1,156	1,350	726	838	889	1,131	1,323

※資材費込みの施工単価は次式により算出する。

$$\text{上置工単価} = \text{資材費を除く施工単価(上置工)} + (\text{資材単価} \times \text{敷砂利使用量})$$

$$\text{下置工単価} = \text{資材費を除く施工単価(下置工)} + (\text{資材単価} \times \text{敷砂利使用量}) + (\text{資材費を除く施工単価(下置工:床堀)} \times \text{床堀土量})$$

島根県資材ブロック図

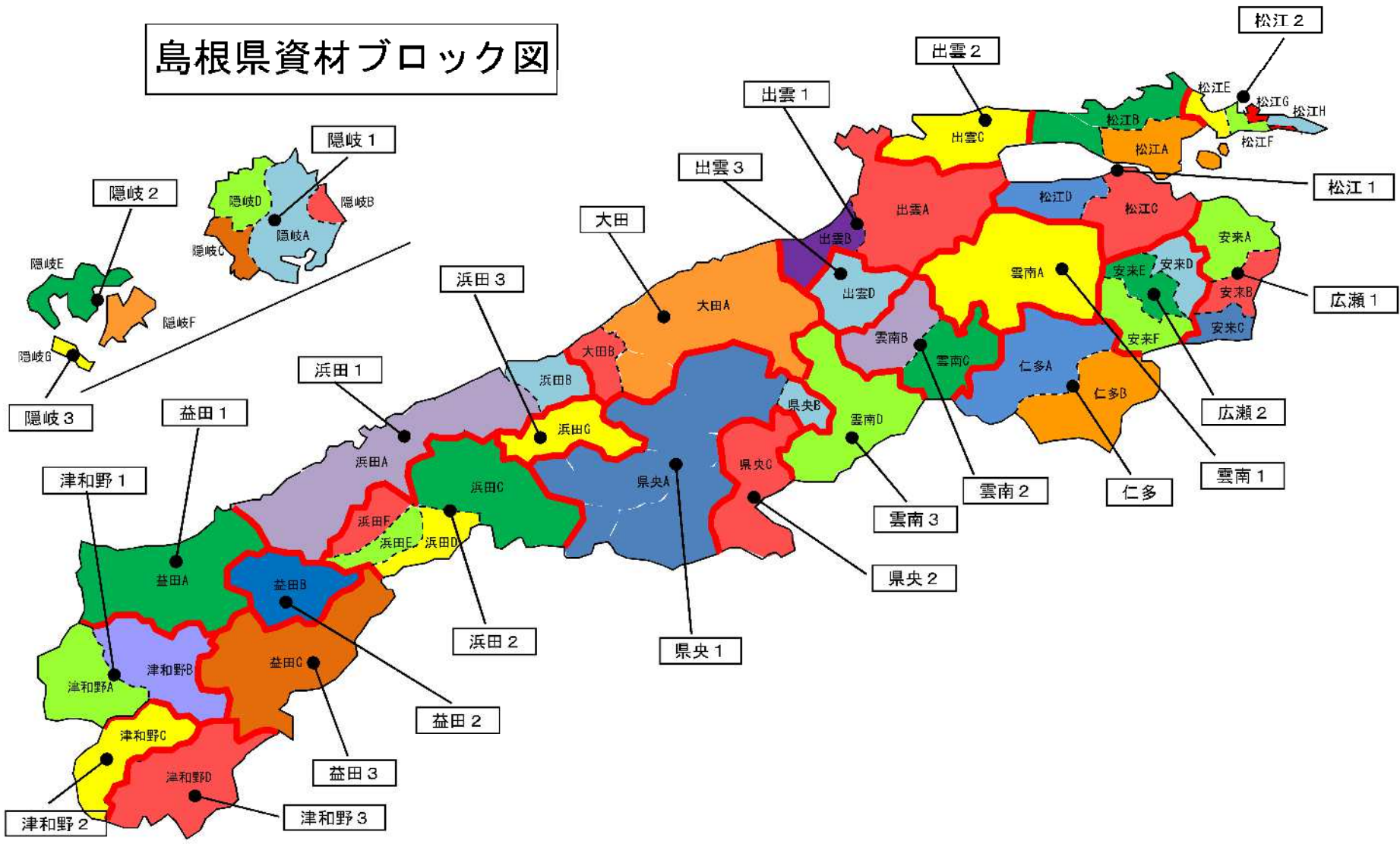

本土

全幅員	傾斜	施工種			数量	単位	A		B		C		D	
		種別	工種	機械			税抜き・一般		税抜き・補助		税込み・一般		税込み・補助	
							単価	金額	単価	金額	単価	金額	単価	金額
3.5m	31°以上	切土	掘削	0.35	17.30	m3	303	5,242	247	4,273	308	5,328	252	4,360
		盛土	機械盛土		17.30	m3	672	11,626	672	11,626	677	11,712	677	11,712
			盛土法面整形	0.35	18.0	m ²	136	2,448	120	2,160	138	2,484	122	2,196
		直接工事費				10mあたり		19,316		18,059		19,525		18,268
					mあたり		1,931		1,805		1,952		1,826	
	21~30°	切土	掘削	0.35	13.20	m3	303	4,000	247	3,260	308	4,066	252	3,326
		盛土	機械盛土		13.20	m3	672	8,870	672	8,870	677	8,936	677	8,936
			盛土法面整形	0.35	34.0	m ²	136	4,624	120	4,080	138	4,692	122	4,148
		直接工事費				10mあたり		17,494		16,211		17,694		16,411
					mあたり		1,749		1,621		1,769		1,641	
	11~20°	切土	掘削	0.35	7.40	m3	303	2,242	247	1,828	308	2,279	252	1,865
		盛土	機械盛土		7.40	m3	672	4,973	672	4,973	677	5,010	677	5,010
			盛土法面整形	0.35	14.0	m ²	136	1,904	120	1,680	138	1,932	122	1,708
		直接工事費				10mあたり		9,119		8,481		9,221		8,583
					mあたり		911		848		922		858	
	0~10°	切土	掘削	0.35	2.90	m3	303	879	247	716	308	893	252	731
		盛土	機械盛土		2.90	m3	672	1,949	672	1,949	677	1,963	677	1,963
			盛土法面整形	0.35	6.0	m ²	136	816	120	720	138	828	122	732
		直接工事費				10mあたり		3,644		3,385		3,685		3,426
					mあたり		364		338		368		342	
3.0m	31°以上	切土	掘削	0.35	13.00	m3	303	3,939	247	3,211	308	4,004	252	3,276
		盛土	機械盛土		13.00	m3	672	8,736	672	8,736	677	8,801	677	8,801
			盛土法面整形	0.35	18.0	m ²	136	2,448	120	2,160	138	2,484	122	2,196
		直接工事費				10mあたり		15,123		14,107		15,289		14,273
					mあたり		1,512		1,410		1,528		1,427	
	21~30°	切土	掘削	0.35	10.45	m3	303	3,166	247	2,581	308	3,219	252	2,633
		盛土	機械盛土		10.45	m3	672	7,022	672	7,022	677	7,075	677	7,075
			盛土法面整形	0.35	30.0	m ²	136	4,080	120	3,600	138	4,140	122	3,660
		直接工事費				10mあたり		14,269		13,204		14,433		13,368
					mあたり		1,426		1,320		1,443		1,336	
	11~20°	切土	掘削	0.35	5.10	m3	303	1,545	247	1,260	308	1,571	252	1,285
		盛土	機械盛土		5.10	m3	672	3,427	672	3,427	677	3,453	677	3,453
			盛土法面整形	0.35	13.0	m ²	136	1,768	120	1,560	138	1,794	122	1,586
		直接工事費				10mあたり		6,741		6,247		6,818		6,324
					mあたり		674		624		681		632	
	0~10°	切土	掘削	0.35	2.40	m3	303	727	247	593	308	739	252	605
		盛土	機械盛土		2.40	m3	672	1,613	672	1,613	677	1,625	677	1,625
			盛土法面整形	0.35	5.0	m ²	136	680	120	600	138	690	122	610
		直接工事費				10mあたり		3,020		2,806		3,054		2,840
					mあたり		302		280		305		283	

全幅員	傾斜	施工種			数量	単位	A		B		C		D	
		種別	工種	機械			税抜き・一般		税抜き・補助		税込み・一般		税込み・補助	
							単価	金額	単価	金額	単価	金額	単価	金額
2.5m	31° 以上	切土	掘削	0.2	8.80	m3	973	8,562	839	7,383	987	8,686	853	7,506
		盛土	機械盛土		8.80	m3	672	5,914	672	5,914	677	5,958	677	5,958
			盛土法面整形	0.2	13.00	m ²	139	1,807	126	1,638	140	1,820	127	1,651
		直接工事費				10mあたり		16,283		14,935		16,463		15,115
						mあたり		1,628		1,493		1,646		1,511
	21~30°	切土	掘削	0.2	7.36	m3	973	7,161	839	6,175	987	7,264	853	6,278
		盛土	機械盛土		7.36	m3	672	4,946	672	4,946	677	4,983	677	4,983
			盛土法面整形	0.2	26.0	m ²	139	3,614	126	3,276	140	3,640	127	3,302
		直接工事費				10mあたり		15,721		14,397		15,887		14,563
						mあたり		1,572		1,439		1,588		1,456
	11~20°	切土	掘削	0.2	4.10	m3	973	3,989	839	3,440	987	4,047	853	3,497
		盛土	機械盛土		4.10	m3	672	2,755	672	2,755	677	2,776	677	2,776
			盛土法面整形	0.2	11.0	m ²	139	1,529	126	1,386	140	1,540	127	1,397
		直接工事費				10mあたり		8,274		7,581		8,362		7,670
						mあたり		827		758		836		767
	0~10°	切土	掘削	0.2	1.30	m3	973	1,265	839	1,091	987	1,283	853	1,109
		盛土	機械盛土		1.30	m3	672	874	672	874	677	880	677	880
			盛土法面整形	0.2	4.0	m ²	139	556	126	504	140	560	127	508
		直接工事費				10mあたり		2,695		2,468		2,723		2,497
						mあたり		269		246		272		249

離島

全幅員	傾斜	施工種			数量	単位	E		F		G		H	
		種別	工種	機械			税抜き・一般		税抜き・補助		税込み・一般		税込み・補助	
							単価	金額	単価	金額	単価	金額	単価	金額
3.5m	31°以上	切土	掘削	0.35	17.30	m3	310	5,363	254	4,394	315	5,450	260	4,498
		盛土	機械盛土		17.30	m3	679	11,747	679	11,747	685	11,851	685	11,851
			盛土法面整形	0.35	18.0	m ²	138	2,484	122	2,196	140	2,520	124	2,232
		直接工事費				10mあたり		19,594		18,337		19,820		18,581
						mあたり		1,959		1,833		1,982		1,858
	21~30°	切土	掘削	0.35	13.20	m3	310	4,092	254	3,353	315	4,158	260	3,432
		盛土	機械盛土		13.20	m3	679	8,963	679	8,963	685	9,042	685	9,042
			盛土法面整形	0.35	34.0	m ²	138	4,692	122	4,148	140	4,760	124	4,216
		直接工事費				10mあたり		17,747		16,464		17,960		16,690
						mあたり		1,774		1,646		1,796		1,669
	11~20°	切土	掘削	0.35	7.40	m3	310	2,294	254	1,880	315	2,331	260	1,924
		盛土	機械盛土		7.40	m3	679	5,025	679	5,025	685	5,069	685	5,069
			盛土法面整形	0.35	14.0	m ²	138	1,932	122	1,708	140	1,960	124	1,736
		直接工事費				10mあたり		9,251		8,612		9,360		8,729
						mあたり		925		861		936		872
	0~10°	切土	掘削	0.35	2.90	m3	310	899	254	737	315	914	260	754
		盛土	機械盛土		2.90	m3	679	1,969	679	1,969	685	1,987	685	1,987
			盛土法面整形	0.35	6.0	m ²	138	828	122	732	140	840	124	744
		直接工事費				10mあたり		3,696		3,438		3,740		3,485
						mあたり		369		343		374		348
3.0m	31°以上	切土	掘削	0.35	13.00	m3	310	4,030	254	3,302	315	4,095	260	3,380
		盛土	機械盛土		13.00	m3	679	8,827	679	8,827	685	8,905	685	8,905
			盛土法面整形	0.35	18.0	m ²	138	2,484	122	2,196	140	2,520	124	2,232
		直接工事費				10mあたり		15,341		14,325		15,520		14,517
						mあたり		1,534		1,432		1,552		1,451
	21~30°	切土	掘削	0.35	10.45	m3	310	3,240	254	2,654	315	3,292	260	2,717
		盛土	機械盛土		10.45	m3	679	7,096	679	7,096	685	7,158	685	7,158
			盛土法面整形	0.35	30.0	m ²	138	4,140	122	3,660	140	4,200	124	3,720
		直接工事費				10mあたり		14,475		13,410		14,650		13,595
						mあたり		1,447		1,340		1,465		1,359
	11~20°	切土	掘削	0.35	5.10	m3	310	1,581	254	1,295	315	1,607	260	1,326
		盛土	機械盛土		5.10	m3	679	3,463	679	3,463	685	3,494	685	3,494
			盛土法面整形	0.35	13.0	m ²	138	1,794	122	1,586	140	1,820	124	1,612
		直接工事費				10mあたり		6,838		6,344		6,920		6,432
						mあたり		683		634		692		643
	0~10°	切土	掘削	0.35	2.40	m3	310	744	254	610	315	756	260	624
		盛土	機械盛土		2.40	m3	679	1,630	679	1,630	685	1,644	685	1,644
			盛土法面整形	0.35	5.0	m ²	138	690	122	610	140	700	124	620
		直接工事費				10mあたり		3,064		2,849		3,100		2,888
						mあたり		306		284		310		288

全幅員	傾斜	施工種			数量	単位	E		F		G		H	
		種別	工種	機械			税抜き・一般		税抜き・補助		税込み・一般		税込み・補助	
							単価	金額	単価	金額	単価	金額	単価	金額
2.5m	31°以上	切土	掘削	0.2	8.80	m3	992	8,730	858	7,550	1,008	8,870	873	7,682
		盛土	機械盛土		8.80	m3	679	5,975	679	5,975	685	6,028	685	6,028
			盛土法面整形	0.2	13.0	m ²	140	1,820	127	1,651	142	1,846	129	1,677
		直接工事費				10mあたり		16,525		15,177		16,744		15,387
						mあたり		1,652		1,517		1,674		1,538
	21~30°	切土	掘削	0.2	7.36	m3	992	7,301	858	6,315	1,008	7,419	873	6,425
		盛土	機械盛土		7.36	m3	679	4,997	679	4,997	685	5,042	685	5,042
			盛土法面整形	0.2	26.0	m ²	140	3,640	127	3,302	142	3,692	129	3,354
		直接工事費				10mあたり		15,939		14,614		16,152		14,821
						mあたり		1,593		1,461		1,615		1,482
	11~20°	切土	掘削	0.2	4.10	m3	992	4,067	858	3,518	1,008	4,133	873	3,579
		盛土	機械盛土		4.10	m3	679	2,784	679	2,784	685	2,809	685	2,809
			盛土法面整形	0.2	11.0	m ²	140	1,540	127	1,397	142	1,562	129	1,419
		直接工事費				10mあたり		8,391		7,699		8,503		7,807
						mあたり		839		769		850		780
	0~10°	切土	掘削	0.2	1.30	m3	992	1,290	858	1,115	1,008	1,310	873	1,135
		盛土	機械盛土		1.30	m3	679	883	679	883	685	891	685	891
			盛土法面整形	0.2	4.0	m ²	140	560	127	508	142	568	129	516
		直接工事費				10mあたり		2,732		2,506		2,769		2,541
						mあたり		273		250		276		254

土工単価	施工種	A	B	C	D	E	F	G	H	適用重機
		本土				離島				
		税抜き		税込み		税抜き		税込み		
		一般	補助	一般	補助	一般	補助	一般	補助	
	掘削0.35t	303	247	308	252	310	254	315	260	バックホウ0.35土砂
	掘削0.2t	973	839	987	853	992	858	1,008	873	バックホウ0.20土砂
	盛土	672	672	677	677	679	679	685	685	ブル3t+振動ローラ3t
	盛整形0.35	136	120	138	122	138	122	140	124	バックホウ0.35
	盛整形0.2	139	126	140	127	140	127	142	129	バックホウ0.20

盛土	316	316	319	319	320	320	323	323	ブル3t
	356	356	358	358	359	359	362	362	振動ローラ3t
盛整形0.35	410	362	414	366	415	368	420	373	バックホウ0.35
盛整形0.2	417	378	421	382	422	383	426	387	バックホウ0.20